

# ПОДРЕЗЧИК ДЁРНА

МОДЕЛЬ RS3040 (4x4)

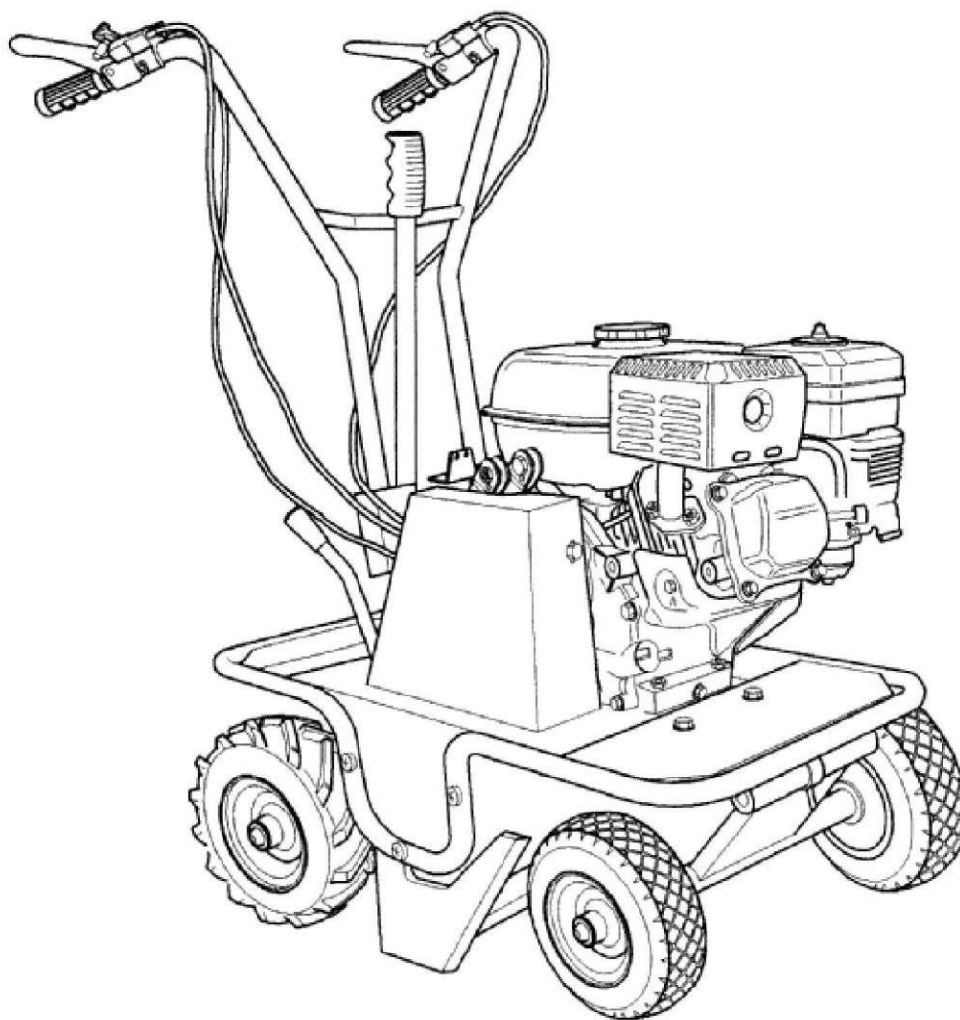

ИНСТРУКЦИИ ПО ЭКПЛУАТАЦИИ И БЕЗОПАСНОСТИ

# РУКОВОДСТВО ПО ЭКСПЛУАТАЦИИ ПОДРЕЗЧИКА ДЕРНА

## СОДЕРЖАНИЕ

1.	ИСПОЛЬЗОВАНИЕ РУКОВОДСТВА ПО ЭКСПЛУАТАЦИИ .....	<i>стр. 4</i>
2.	СИМВОЛЫ НА МАШИНЕ .....	<i>стр. 5</i>
3.	ТЕХНИЧЕСКИЕ ДАННЫЕ .....	<i>стр. 7</i>
4.	ПОДЪЕМ И ТРАНСПОРТИРОВКА.....	<i>стр. 8</i>
5.	ОСНОВНЫЕ ЧАСТИ МАШИНЫ.....	<i>стр. 8</i>
6.	КОНТРОЛЬ И НАСТРОЙКИ.....	<i>стр. 9</i>
7.	ИНСТРУКЦИИ ПО СБОРКЕ ДЛЯ РЫЧАГОВ УПРАВЛЕНИЯ И РЫЧАГОВ УПРАВЛЕНИЯ И КОНЕЧНОЙ ЧАСТИ РЫЧАГА НАСТРОЙКИ ВЫСОТЫ РЕЗКИ.....	<i>стр. 10</i>
8.	ИНФОРМАЦИЯ ПО БЕЗОПАСНОСТИ	
	а) ОБЩИЕ ИНСТРУКЦИИ .....	<i>стр. 11</i>
	б) ОБУЧЕНИЕ.....	<i>стр. 11</i>
	в) ПОДГОТОВКА.....	<i>стр. 12</i>
	г) РАБОЧЕЕ ИСПОЛЬЗОВАНИЕ .....	<i>стр. 13</i>
	д) ПОСЛЕ ИСПОЛЬЗОВАНИЯ.....	<i>стр. 15</i>
9.	ТРАНСПОРТИРОВКА МАШИНЫ.....	<i>стр. 15</i>
10.	ОПИСАНИЕ СИСТЕМ БЕЗОПАСНОСТИ И ЗАЩИТЫ.....	<i>стр. 16</i>
11.	ОПЕРАЦИИ, ВЫПОЛНЯЕМЫЕ ПЕРЕД НАЧАЛОМ РАБОТЫ .....	<i>стр. 16</i>
12.	ЗАПУСК И УПРАВЛЕНИЕ ДЕРНОРЕЗОМ.....	<i>стр. 17</i>
13.	ПРИМЕЧАНИЯ ПО РЕЗКЕ .....	<i>стр. 19</i>
14.	ПРОВЕРКА	
	а) ДАВЛЕНИЕ ШИНЫ .....	<i>стр. 19</i>
	б) НАСТРОЙКА КАБЕЛЬНОГО КОНТРОЛЯ .....	<i>стр. 19</i>
	в) ЗАМЕНА И РЕГУЛИРОВКА РЕМНЯ.....	<i>стр. 20</i>
	г) ПРОВЕРКА РАБОЧЕГО ТОРМОЗА .....	<i>стр. 21</i>
	д) ПРОВЕРКА И ЗАМЕНА НОЖА.....	<i>стр. 24</i>
15.	ТЕХНИЧЕСКОЕ ОБСЛУЖИВАНИЕ И ХРАНЕНИЕ .....	<i>стр. 25</i>
16.	ЧИСТКА МАШИНЫ .....	<i>стр. 26</i>
17.	ДОЛГОСРОЧНЫЕ ПЕРИОДЫ ХРАНЕНИЯ ПО СЕЗОНАМ .....	<i>стр. 26</i>
18.	ВЫВОД ИЗ ЭКСПЛУАТАЦИИ И ОТБРАКОВКА .....	<i>стр. 27</i>
19.	ТЕХНИЧЕСКАЯ ПОДДЕРЖКА .....	<i>стр. 27</i>
20.	ГАРАНТИЯ.....	<i>стр. 27</i>
21.	УСТРАНЕНИЕ НЕИСПРАВНОСТЕЙ.....	<i>стр. 28</i>

# ИНСТРУКЦИИ ПО ЭКСПЛУАТАЦИИ И БЕЗОПАСНОСТИ

## ПОДРЕЗЧИК ДЕРНА, МОДЕЛЬ GALGI 300

### ПРЕДИСЛОВИЕ

Эта машина может быть использована только в целях, для которых она была разработана, то есть для резки дерна шириной 30 см.

Любое использование машины кроме заявленного, и не описанного в этом Руководстве по эксплуатации -"ЗАПРЕЩЕНО". Изготовитель не несет ответственности за ненадлежащее выполнение или невыполнение инструкций, содержащихся в этом Руководстве и в Руководстве по эксплуатации Двигателя, в частности, за любые повреждения вследствие ненадлежащего или неправильного использования, вследствие небрежного использования поверхностной интерпретации или грубого игнорирования содержащихся здесь требований безопасности.

Дилер объяснит, как использовать машину в оптимальных условиях безопасности. Необходимо всегда выполнять проверку в соответствии с предписаниями, указанными в этом документе, перед каждой сессией работы с машиной. Если информация, указанная на следующих страницах, является неясной или не четкой, необходимо непосредственно связаться с изготовителем.

## 1. ИСПОЛЬЗОВАНИЕ РУКОВОДСТВА ПО ЭКСПЛУАТАЦИИ

Руководство по эксплуатации состоит из пронумерованных страниц и вложений, указанных в содержании. Перед началом работы с машиной пользователь должен внимательно прочитать инструкции в Руководстве Оператора, а также в приложенном Руководстве по эксплуатации двигателя.

Использование дернореза более чем одним оператором (индивидуально) предполагает, что операторы изучили Руководство Оператора и Руководство по эксплуатации Двигателя **перед его использованием.**

Вышеупомянутые руководства являются неотъемлемой частью машины; их необходимо хранить неповрежденными и в надлежащем состоянии, в легкодоступном месте в течение всего срока службы машины, даже если дернорез будет передан другому владельцу. Цель этих руководств состоит в том, чтобы предоставить информацию, необходимую для безопасного и компетентного использования продукта. В случае изнашивания или для получения больших технических практических знаний, можно связаться непосредственно с изготовителем. Раздел Примечаний в конце Руководства к Дернорезу предназначен для внесения любых дополнительных примечаний.

В этом Руководстве вся информация безопасности представлены в специальных рамках с заголовком "ВНИМАНИЕ".

### ВНИМАНИЕ

Этот заголовок используется, чтобы привлечь внимание пользователя к опасным местам или движущимся частям машины. Он также используется в случаях, где невыполнение данных инструкций может привести к повреждению людей и животных или к повреждению собственности.

## 2. СИМВОЛЫ НА МАШИНЕ

### ВНИМАНИЕ

Выхлопы Двигателя этого продукта содержат химикаты, признанные штатом Калифорния как вызывающие рак, врожденные пороки и другой репродуктивный вред.

Символы, прикрепленные к машине, служат для предупреждения опасности во время ее использования и обслуживания.

Необходимо четко понимать значение примечаний об опасности; все сообщения должны храниться в надлежащем состоянии. В случае изнашивания, примечания должны быть заменены, а использование машины должно быть приостановлено до восстановления примечаний.

Оператор должен соблюдать предупреждения, указанные на прикрепленных примечаниях. Символы, прикрепленные к машине, приведенные ниже, служат для предупреждения об опасности во время ее использования и обслуживания:



400268 – Ярлык «Горячий двигатель», Кол-во 1

**ПРЕДУПРЕЖДЕНИЕ:  
ВЗРЫВООПАСНОЕ ТОПЛИВО  
ЗАГЛУШИТЬ МОТОР И ДАТЬ ЕМУ ОСТЫТЬ  
ПЕРЕД НОВЫМ ЗАПУСКОМ.**



400424 – Ярлык «Предупреждение», Кол-во 2

**ОПАСНО**

**РУКИ и НОГИ ДОЛЖНЫ НАХОДИТСЯ НА  
БЕЗОПАСНОМ РАССТОЯНИИ**

Propulsion drive - движение диска

Push down left hand lever to engage drive – надавите рычаг вниз левой рукой, чтобы запустить мотор

Speed control – регулятор скорости

Throttle control – дроссельное управление

Slow- медленно

Fast - быстро

Push down right hand lever to engage blade – надавите рычаг вниз правой рукой, чтобы запустить работу ножа.

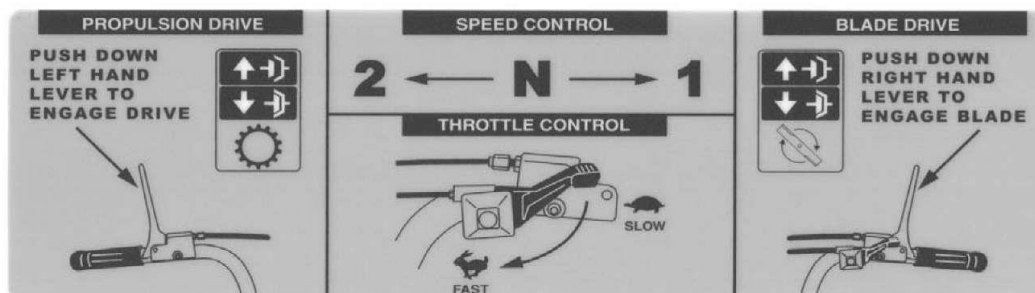

370300 – Ярлык «Инструкции», Кол-во 1

370405 – Ярлык «Инструкции по управлению», Кол-во 1

### **ИНСТРУКЦИИ ПО ЭКСПЛУАТАЦИИ ПОЧВА ДОЛЖНА БЫТЬ ВЛАЖНОЙ ПРИ РЕЗКЕ**

1. ОПУСТИТЕ РЫЧАГ РЕГУЛИРОВКИ ВЫСОТЫ НА ЖЕЛАЕМУЮ ВЫСОТУ. ПРИ ЭТОМ ЗАДНИЕ КОЛЕСА ПОДНИМУТСЯ С ЗЕМЛИ.
2. ПЕРЕДВИНЬТЕ РЫЧАГ ИЗМЕНЕНИЯ ПЕРЕДАЧИ В ПОЛОЖЕНИЕ ДВИГАТЕЛЯ
3. ВКЛЮЧИТЕ РУЧНОЕ УПРАВЛЕНИЕ РЕЖУЩЕГО НОЖА И ДАЙТЕ НОЖУ ОПУСТИТЬСЯ В ДЕРН, ПОКА ЗАДНИЕ КОЛЕСА НЕ УПРУТСЯ В ЗЕМЛЮ.
4. ВКЛЮЧИТЕ РУЧНОЕ УПРАВЛЕНИЕ ДВИГАТЕЛЯ, ЧТОБЫ НАЧАТЬ ДВИЖЕНИЕ ВПЕРЕД.
5. ОПУСТИТЕ ОБА РЫЧАГА РУЧНОГО УПРАВЛЕНИЯ, ЧТОБЫ ОСТАНОВИТЬ НОЖ ПО ОКОНЧАНИИ РЕЗКИ.
6. ПОДНИМИТЕ РЫЧАГ КОНТРОЛЯ ГЛУБИНЫ ЛЕЗВИЯ, ЧТОБЫ ПОДНЯТЬ НОЖ С ЗЕМЛИ.
7. ВКЛЮЧИТЕ ОБА РЫЧАГА, ЧТОБЫ НОЖ РЕЗАЛ ДЕРН.



**ПРОЧИТАЙТЕ РУКОВОДСТВО ПО  
ЭКСПЛУАТАЦИИ ПЕРЕД НАЧАЛОМ РАБОТЫ**

**ИСПОЛЬЗУЙТЕ СРЕДСТВА ИНДИВИДУАЛЬНОЙ ЗАЩИТЫ**



### 3. ТЕХНИЧЕСКИЕ ДАННЫЕ ДЕРНОРЕЗА GALGI 300

<b>ДВИГАТЕЛЬ:</b>	Бензин, ХОНДА GX 160 K1
<b>МОЩНОСТЬ ДВИГАТЕЛЯ:</b>	5.5 л.с. (4.0 кВт)
<b>ШИРИНА РЕЗКИ:</b>	12" (30 см)
<b>ВЫСОТА РЕЗКИ:</b>	настраивается до 35 мм
<b>КОРОБКИ СКОРОСТЕЙ:</b>	2 передние передачи
<b>ТРАНСМИССИЯ:</b>	механическая
<b>ПЕРЕДАЧИ:</b>	в масляной ванне
<b>ЗАПУСК:</b>	отдача
<b>РЫЧАГИ:</b>	с настройкой высоты
<b>ШИНЫ:</b>	передние шины GARDEN 3.00-4 Задние шины TRACTOR 3.00-4
<b>РАЗМЕРЫ Д x Ш x В (мм):</b>	780 x 420 x 610 мм
<b>ВЕС (кг):</b>	73
<b>АККУСТИЧЕСКОЕ ДАВЛЕНИЕ, измеренное согласно EN 12733:</b>	86,2 дБА
<b>АККУСТИЧЕСКАЯ МОЩНОСТЬ, измеренная согласно EN 12733:</b>	LWA 97 дБА
<b>УРОВЕНЬ ВИБРАЦИИ, ПЕРЕДАВАЕМЫЙ НА РЫЧАГ (EN 12 733) AW:</b>	1,8 м/с <sup>2</sup>

#### Экологические условия

Машина должна работать в условиях окружающей среды в соответствии со следующими пунктами. Условия окружающей среды, кроме описанных, могут вызвать механическую поломку, приводящую к созданию опасных ситуаций для людей.

#### ВЫСОТА

Высота места, в котором используется машина, не должна превышать 1500 м. над уровнем моря.

#### ТЕМПЕРАТУРА

Минимальная температура окружающей среды: -5°C

Максимальная температура окружающей среды: +50°C

#### АТМОСФЕРНЫЕ УСЛОВИЯ

Электрическое оборудование будет функционировать правильно в атмосферных условиях с относительной влажностью до 50 % и при температуре 40°C и в 90% с температурой до 20°C (без конденсата).

#### СРЕДА С РИСКОМ ВЗРЫВА И/ИЛИ ПОЖАРА

Стандартная машина не предназначена для работы во взрывоопасной среде или в среде, где есть риск пожара.

## 4. ПОДЪЕМ И ТРАНСПОРТИРОВКА

Весь материал тщательно проверен изготовителем перед отгрузкой. Дернорез поставляется в картонной коробке с рычагами и демонтированной конечной частью рычага регулирования высоты резки.

При доставке машины убедитесь, что она не повреждена во время транспортировки, упаковка не испорчена, и все детали имеются в наличии. Сразу же сообщите курьеру и изготовителю с фотографической документацией о любом повреждении или недостающих деталях.

После сборки рычагов и конечной части рычага регулирования высоты резки согласно инструкциям, предоставленным в параграфе 7 этого руководства, машина может перемещаться самостоятельно на колесах.

Изготовитель не несет ответственности за любое повреждение, вызванное транспортировкой машины при ее поставке.

### **ВНИМАНИЕ**

*Следует быть очень внимательным во время эксплуатации, чтобы избежать опрокидывания. Избегайте крутых уклонов, чтобы не потерять управление. Убедитесь, что в пределах опасной зоны нет людей.*

## 5. ОСНОВНЫЕ ЧАСТИ МАШИНЫ

Машина состоит из следующих основных частей:

- A - РЫЧАГ КОНТРОЛЯ СЦЕПЛЕНИЯ НОЖА
- B - РЫЧАГ КОНТРОЛЯ АКСЕЛЕРАТОРА
- C - ПЕРЕДНИЙ РЫЧАГ КОНТРОЛЯ СЦЕПЛЕНИЯ
- D - РЫЧАГ РЕГУЛИРОВАНИЯ ВЫСОТЫ РЕЗКИ
- E - ДВИГАТЕЛЬ
- F - КРЫШКА
- G - НОЖ
- I – ПЕРЕКЛЮЧАТЕЛЬ ВКЛ\ВЫКЛ (1/0)



Рисунок 1

## 6. КОНТРОЛЬ И НАСТРОЙКИ

### А) РЫЧАГ КОНТРОЛЯ СЦЕПЛЕНИЯ НОЖА

Используется для включения и выключения движения ножа. При опускании рычага включается сцепление, при его отпуске сцепление выключается.

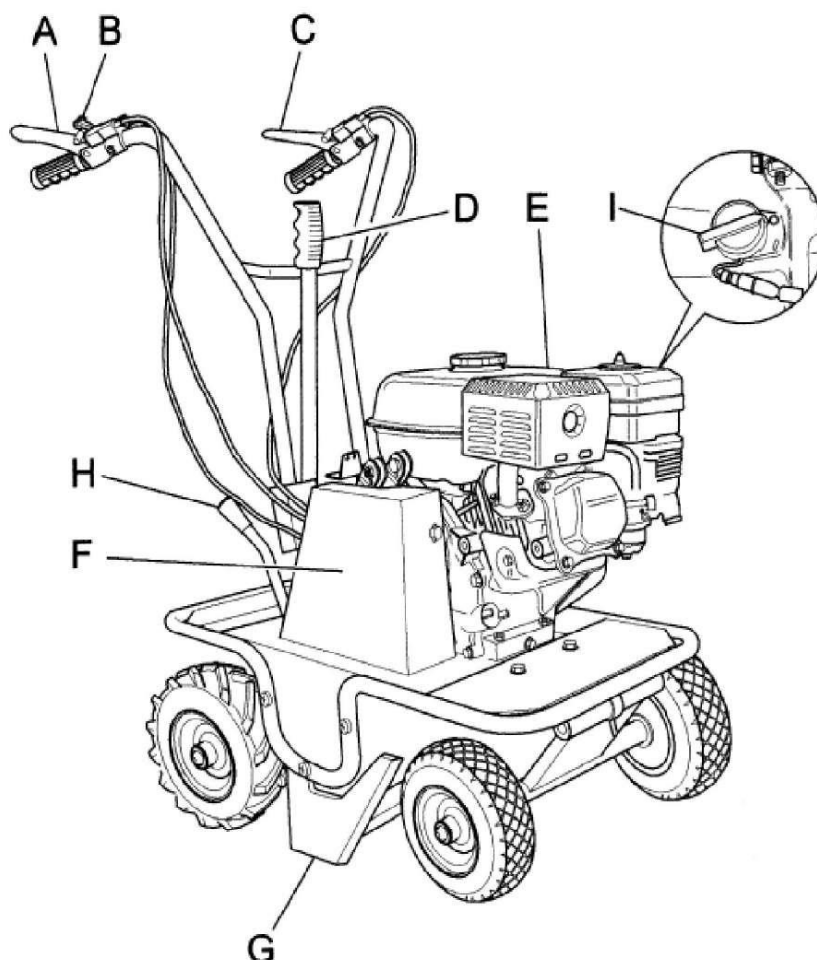
#### **ВНИМАНИЕ**

*Нож будет продолжать работу, если включен двигатель и включено сцепление ножа, независимо от положения муфты переднего хода.*

### В) РЫЧАГ КОНТРОЛЯ АКСЕЛЕРАТОРА

Используется для установки количества оборотов двигателя согласно операциям, которые будут выполнены. Следовательно, при включении рычаг будет установлен на минимальные настройки, а во время работы он будет установлен так, как это требуется для использования.



### С) ПЕРЕДНИЙ РЫЧАГ КОНТРОЛЯ СЦЕПЛЕНИЯ

Этот рычаг имеет только два положения: включить и выключить. При опускании рычага включается сцепление, а при его отпуске сцепление выключается.

Этот рычаг автоматически включает рабочий тормоз: при освобождении рычага включается тормоз, при включении рычаг расцепляет тормоз.

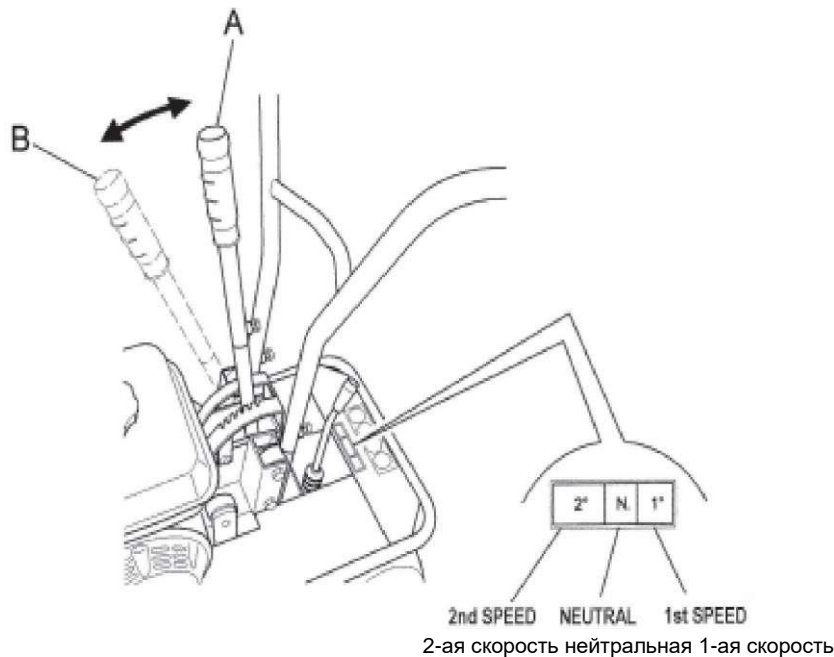

**Рисунок 2**

### D) РЫЧАГ РЕГУЛИРОВАНИЯ ВЫСОТЫ РЕЗКИ

Этот рычаг служит для регулирования высоты резки согласно типу ландшафта и толщине дерна, который будет пострижен (рис. 2 поз. А).

### F) КРЫШКА

Крышка (рис. 1, поз. F) предотвращает любой контакт с движущимися частями машины. Использование машины без указанной крышки строго запрещено.

### I) ВЫКЛЮЧАТЕЛЬ

Выключатель с двумя положениями:

- (1) для запуска двигателя
- (0) для выключения двигателя

### L) РЫЧАГ ВЫБОРА ПЕРЕДНЕЙ-НЕЙТРАЛЬНОЙ ПЕРЕДАЧИ

С помощью этого рычага можно выбрать переднюю передачу (1-ая, 2-ая) или нейтральную.

#### ВНИМАНИЕ

*Выберите необходимую передачу только после выключения переднего сцепления, отпуская относительный рычаг (рис. 1, поз. С).*

## 7. ИНСТРУКЦИИ ПО СБОРКЕ ДЛЯ РЫЧАГОВ И КОНЕЧНОЙ ЧАСТИ РЫЧАГА РЕГУЛИРОВАНИЯ ВЫСОТЫ РЕЗКИ

Дернорез поставляется с рычагами и конечной частью рычага регулирования высоты резки. Удалите картонную упаковку (она должна быть утилизирована соответствующим способом, в соответствии с действующими инструкциями). При сборке необходимо действовать следующим образом:

1. Поднимите рычаг (Рис. 3 поз. С) и вставьте его в опоры, показанные на Рис. 3. поз. Е. Выберите необходимую высоту резки и обеспечьте установки, используя предоставленные винты (рис. 3 поз. D).
2. Установите конечную часть рычага регулирования высоты резки (рис. 3 поз. А) в соответствующую опору (рис. 3 поз. F) и закрепите с помощью предоставленного винта (рис. 3 поз. B).



Рисунок 3

Перед включением убедитесь еще раз, что машина была собрана правильно.

## 8. ИНФОРМАЦИЯ ПО БЕЗОПАСНОСТИ

Перед использованием дернореза важно помнить предупреждения, рекомендации, запреты и предупредительные меры, описанные в этом руководстве и в руководстве к двигателю: во избежание повреждения оператора, третьих лиц, животных или предметов необходимо правильно соблюдать инструкций.

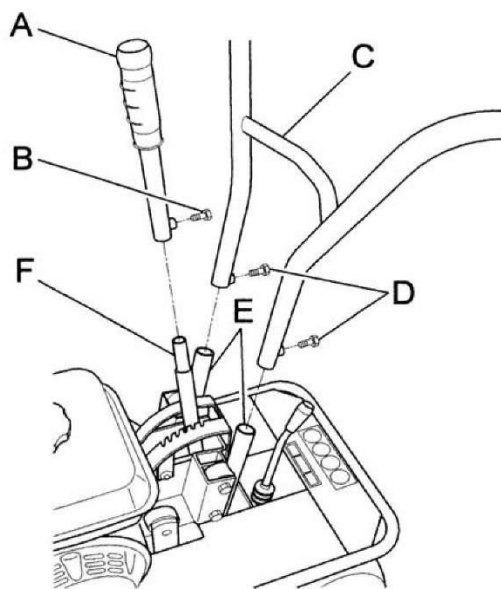
### А) ОБЩИЕ ИНСТРУКЦИИ

- Использование дернореза в других целях, кроме предусмотренных, строго запрещено.
- Подъем на борт и/или езда на дернорезе строго запрещены.
- Вмешательство в системы безопасности и предохранители строго запрещено.
  - Модифицирование устройств/компонентов, не предусмотренное изготовителем, строго запрещено.

- Электрические части двигателя всегда должны быть защищены.

## **В) ОБУЧЕНИЕ**

- Прочитайте Руководство по эксплуатации перед использованием этой машины.
- Использование машины лицами младше 16 лет или людьми без необходимых психологических и физических способностей запрещено.
- Не используйте машину, если поблизости находятся люди, или в закрытых помещениях.
- Строго запрещено просовывать руки, другие части тела и одежды в движущиеся части машины.
- Запрещено прикасаться к движущимся частям.
  
- Перед выполнением любого осмотра или операций по обслуживанию убедитесь в том, что двигатель был выключен, и провод свечи зажигания был удален.

## **С) ПОДГОТОВКА**

- Удостоверьтесь, что рабочая область вокруг машины свободна от препятствий и имеет достаточное освещение.
- Перед включением двигателя убедитесь, что поблизости нет людей, животных или транспортных средств.
- Перед включением двигателя убедитесь, что оба рычага включения (передний рычаг контроля сцепления - рис. 1, поз. С и рычаг контроля сцепления ножа - рис. 1, поз. А) находятся в ослабленном положении; затем поместите рычаг передач в нейтральное положение (рис. 2, поз. С)
- Перед включением машины убедитесь в том, что винты, фиксирующие элементы и устройства защиты находятся на месте, и что прикрепленные примечания четко видны.
- Необходимо убедиться, что крепежные болты колеса полностью зажаты.
- Закрепите все гайки ножа и крепежные болты, чтобы предотвратить их потерю во время операций работы. Замените любые старые или изношенные ножи.
- Не следует перемещать крышку (рис. 1, поз. F) во время использования машины.
  - При включении двигателя проверьте положение различных рычагов контроля (см. раздел "Средства управления и настройки").
  - Специальная одежда персонала, работающего с машиной: куртка с длинными рукавами с плотно прилегающими манжетами, длинные, плотно прилегающие брюки, сверхпрочная обувь и защитная кепка или шлем. Не следует носить свободную одежду, расстегнутые куртки или порванную, расстегнутую или частично застегнутую одежду, во избежание ее попадания в движущиеся части.
  - Обязательно надевайте защитные очки и наушники. Во время использования и обслуживания машины нужно также надевать защитные перчатки.
  - Не включайте и не используйте нож в закрытых помещениях; двигатель испускает пары угарного газа без цвета, запаха, вкуса, однако они являются чрезвычайно опасными.
  - Будьте внимательны при обращении с топливом:
    - Используйте только специализированный контейнер
    - Не снимайте топливные крышки или не заполняйте контейнер во время работы двигателя.
    - Необходимо дать двигателю охладиться, прежде чем начать заправку топливом.

- Курение во время работы запрещено.
- Не следует заправлять машину топливом в помещении.
- Рекомендуется использовать широкую трубу, чтобы предотвратить пролив топлива на двигатель и на другие поверхности дернореза.
- При проливе какого-либо топлива не включайте двигатель; необходимо переместить машину из области пролива перед включением.
- После заправки топливом переместите и закрутите крышку топливного бака вниз.
- Не оставляйте дернорез или топливный контейнер внутри помещения, в котором присутствует открытый огонь.

#### **D) РАБОЧЕЕ ИСПОЛЬЗОВАНИЕ**

- Во время работы машины следите за тем, чтобы люди находились на расстоянии 10 и более метров от машины.
- Необходимо следить, чтобы двигатель хорошо проветривался для предотвращения повреждения двигателя и риска воспламенения. **Необходимо регулярно чистить вентилятор и лопасти.** Одновременно нужно чистить воздушный фильтр.
- Управляйте машиной аккуратно, избегая резких запусков, торможения и поворотов.
- Будьте осторожны и не прикасайтесь к глушителю, когда он горячий.
- Если ремень издает посторонний шум, выделяет запахи или перегревается, немедленно выключите двигатель и проверьте машину, чтобы предотвратить вспышку огня и повреждение передачи.
- Нож чрезвычайно опасен. Будьте очень внимательны во время работы. Не толкайте машину ногами или руками, находясь на земле, и не позволяйте никому стоять перед машиной или по направлению ее хода.

#### ВНИМАНИЕ

*Во время работы газон и торфа режутся по полосам. Если колеса дернореза скользят во время использования, необходимо настроить высоту резки с помощью специального рычага (рис. 3, поз. А). Если это не помогло, проверьте состояние дерна. Если он слишком сухой, его следует смочить так, чтобы появилось небольшое сопротивление при резке, что облегчит резку.*

#### ВНИМАНИЕ

*При работе на каменной местности или местности с препятствиями, попытайтесь удалить как можно больше предметов до начала резки. Затем работайте с большей высотой резки, чем обычно.*

#### ВНИМАНИЕ

*Следует убрать камни и другие предметы в зоне производимых работ; работы следует производить на безопасном расстоянии от людей, животных и объектов.*

- Если механизм резки случайно соприкоснется с объектом (пень или камень), необходимо выключить двигатель и выполнить следующие действия:
  - Осмотрите повреждение
  - Не пытайтесь восстановить его, если у Вас недостаточная квалификация для этого
  - Убедитесь, что никакие части не ослаблены
- Не используйте машину, если она работает неправильно или сломана: обратитесь в авторизованную службу.
- Строго запрещено оставлять дернорез включенным без наблюдения.
- Строго запрещено транспортировать машину при работающем двигателе. При погрузке машины на транспортное средство, угол наклона не должен превышать 15°.

#### ВНИМАНИЕ

***БУДЬТЕ ВНИМАТЕЛЬНЫ НА НАКЛОНАХ. Есть опасность опрокидывания машины.***

- Поскольку машина используется вне помещения, не рекомендуется использовать дернорез при дождливой погоде.
- Область машинного выхлопа может достигнуть высокой температуры.

#### ВНИМАНИЕ

*Есть опасность ожогов.*

- Не производите работы около водных фонтанов или обрывов и не пересекайте узкие мосты во время, чтобы предотвратить риск падения. Не рекомендуется использование машины на крутых берегах.
- В случае возникновения проблемы или аварийной остановки, отпустите рычаг контроля переднего сцепления и рычаги движения ножей и возвратите рычаг передач в нейтральное положение.
- Работайте на плоской поверхности для максимальной безопасности.

14

## Е) ПОСЛЕ ИСПОЛЬЗОВАНИЯ

- Перед окончанием работ установите рычаг передач в нейтральное положение (рис. 2, поз. С) и выключите двигатель, перемещая выключатель (Рис. 1, поз. I) в положение 0. Для большей безопасности отключите кран питания (рис. 4).

## 9. ТРАНСПОРТИРОВКА МАШИНЫ

### ЗАГРУЗКА И ВЫГРУЗКА С ТРАНСПОРТНОГО СРЕДСТВА

- Для транспортировки предпочтительно использовать транспортное средство с открытым кузовом.
- Выберите твердую, плоскую поверхность.
- Необходимо выключить зажигание транспортного средства, установите на заднюю передачу, потяните ручной тормоз и заблокируйте шины подставками, чтобы предотвратить случайное движение транспортного средства.

#### **ВНИМАНИЕ**

*Поднимите нож на максимальную высоту, чтобы предотвратить опасность его попадания на края пандусов.*

- Не стойте перед машиной
- Надежно закрепите склоны погрузки на кузове транспортного средства. Используйте устойчивые пандусы для погрузки с нескользкой поверхностью, достаточно прочной, чтобы выдержать вес машины. Наклон пандусов не должен превышать 15°. Рекомендуемая длина: в 3<sup>1/2</sup> раза больше высоты кузова транспортного средства от земли. Рекомендуемая ширина: должна быть выбрана согласно ширине шины машины
- Возобновите погрузку машины, аккуратно маневрируя ею. Установите рычаг акселератора на минимум (рис. 1, поз. В) и используйте рычаг как показано на рисунке 2, поз. С, включите переднюю передачу для погрузки или заднюю для выгрузки.
- Во время погрузки/разгрузки на пандусах не пользуйтесь рычагами сцепления ножа (рис. 1, поз. А) и рычаг передач (рис. 1, поз. Н), поскольку такие действия могут оказаться чрезвычайно опасными.
- Выровняйте передние колеса по центру пандусов погрузки.
- Будьте внимательны при переходе машины с пандуса погрузки в кузов транспортного средства, поскольку происходит смещение равновесия.
- После погрузки выключите двигатель, используя относительный выключатель (рис. 1, поз. I), убедитесь, что рабочий тормоз автоматически срабатывает после выпуска рычага управления переднего сцепления (рис. 1, поз. С), заблокируйте колеса машины с помощью подставки и надежно привяжите машину к транспортному средству.

## 10. ОПИСАНИЕ СИСТЕМ БЕЗОПАСНОСТИ И ЗАЩИТЫ

### ВНИМАНИЕ

Не следует нарушать работу системы безопасности. Необходимо знать, как она работает, и следить за ее эффективной и правильной работой. В случае возникновения проблемы или сбоев, свяжитесь со своим дилером.

### РЫЧАГИ ПЕРЕДНЕГО УПРАВЛЕНИЯ И ДВИЖЕНИЯ НОЖЕЙ

В расслабленном состоянии оба эти рычага немедленно расцепляют передачу, связанную с ними. Таким образом, они действуют как устройства безопасности.

В случае возникновения внезапной чрезвычайной ситуации, необходимо вернуть их в стандартное (поднятое) положение с помощью быстрого отпускания.

### КРЫШКА

Крышка (Рис. 1, поз. F) частично защищает машину от любых предметов и контакта с движущимся ножом. Работа машины без крышки строго запрещена.

Крышку нужно снимать только в случае замены ремней ,предварительно выключив машину.

## 11. ОПЕРАЦИИ, ВЫПОЛНЯЕМЫЕ ПЕРЕД НАЧАЛОМ РАБОТЫ

Установите дернорез на достаточно устойчивую, плоскую почву. Прочитайте инструкции, предоставленные изготовителем в руководстве, для предотвращения возникновения ситуаций, которые могут подвергнуть опасности людей или машину.

### ВНИМАНИЕ

В новых машинах с фабрики нет машинного масла.

Затем проверьте:

- состояние ножей, осмотрев их;
- что все винты зажаты, особенно те, на которых закреплено лезвие;
- что предохранители и устройства безопасности надежно закреплены.
- Перед включением дернореза убедитесь, что нет поблизости людей.
- Во время работы не следите, чтобы около машины не было людей, особенно детей. Оператор несет ответственность за любые повреждения людей в области работы машины.

### Рекомендации по использованию масла

Двигатель поставляется без масла. Перед запуском машины двигатель необходимо заполнить маслом и проверить уровень масла в двигателе, находящемся в горизонтальном положении. Не переполняйте его.

Рекомендуется использование высокосортного детергентного масла (см. прилагающееся руководство к двигателю).

16

### Рекомендации по топливу

Рекомендуется использование свежего, чистого неэтилированного бензина.

## ВНИМАНИЕ

Желательно смотреть руководством к двигателю перед включением машины.

## 12. ЗАПУСК И УПРАВЛЕНИЕ ДЕРНОРЕЗОМ

Машину можно включать только после того, как будут выполнены только все вышеупомянутые предварительные операции.

Установите кран питания (feed cock) в ОТКРЫТОЕ (on) положение (направление указано стрелкой, рис. 4). Установите штуцер в ЗАКРЫТОЕ (closed) положение для холодного запуска (направление указано стрелкой, рис. 4а).

Установите рычаг акселератора в минимальное положение.

Возьмите ручку двигателя (рис. 4b) и мягко потяните пока не почувствуете "зажатие" (choke), затем резко потяните, чтобы преодолеть давление, предотвратить отбрасывание и включить двигатель. Повторите процедуру, в случае необходимости, с рычагом акселератора в ПРОМЕЖУТОЧНОМ положении. Как только двигатель заработает, установите акселератор в МИНИМАЛЬНОЕ положение и мягко поверните штуцер в ОТКРЫТОЕ положение (рис. 4а).

Рекомендуется чистка машины после использования (см. раздел "Чистка машина").

**Рисунок 4**

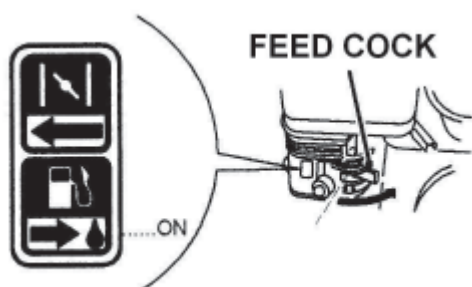

**Рисунок 4а**

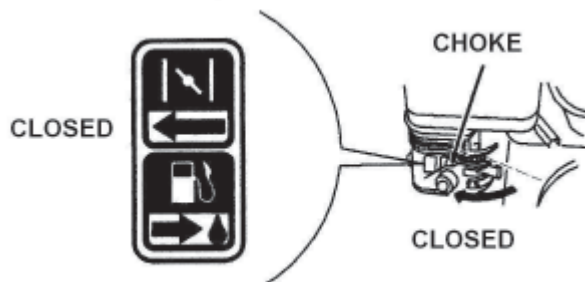

**Рисунок 4b**

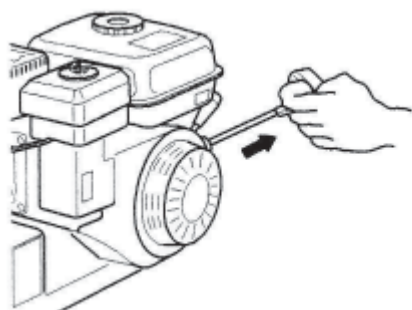



## УПРАВЛЕНИЕ МАШИНОЙ

### **ВНИМАНИЕ**

*При первом использовании машины необходимо привыкнуть к ней, выполняя маневры на плоской поверхности, не содержащей посторонних предметов.*

После включения двигателя в соответствии с инструкциями, предоставленными в предыдущем параграфе:

1. Установите рычаг передачи (рис. 2) в положение 1-ой скорости.

### **ВНИМАНИЕ**

*При возникновении трудностей при включении передачи, частично включите сцепление до того, как вновь включить передачу.*

2. Включите рычаг управления ножами с помощью соответствующего рычага (рис. 1, поз. А).

### **ВНИМАНИЕ**

*Выберите высоту резки, подходящую для типа ландшафта, на котором должна использоваться машина.*

3. Чтобы привести машину в движение, включите акселератор, а затем включите переднее сцепление с помощью соответствующего рычага (рис. 1, поз. С).
4. Чтобы выбрать другую передачу, необходимо отключить переднее сцепление и сцепление ножей, отпуская их рычаги (рис. 1, поз. С и рис. 1, поз. А). Затем выбрать желаемое ПЕРЕДНЕЕ положение (1°-2 °, на рис. 2) используйте рычаг передачи (рис. 2), затем повторно включите рычаг контроля переднего сцепления (рис. 1, поз. С), чтобы снова привести машину в движение.
5. Чтобы остановить нож, отпустите соответствующий рычаг (рис. 1 поз. А).
6. Чтобы остановить движение машины вперед отпустите соответствующий рычаг (рис. 1, поз. С), затем выключите двигатель, переместив выключатель в положение (О) (рис. 1, поз. I).

## 13. ПРИМЕЧАНИЯ ПО РЕЗКЕ

1. Перед началом резки прочитайте инструкции по безопасности, приведенные в предыдущих разделах.
2. При первой установке относительно высокой высоты резки рекомендуется (используя соответствующий на рисунке 2, поз. А), постепенно опуская его в соответствии с рабочими условиями.
3. Включите сцепление ножа (рис. 1, поз. А) только после включения машины и включения передачи.
4. Перед включением сцепления ножа (рис. 1, поз. А), постепенно перемещайте акселератор (рис. 1, поз. В), пока не будет достигнута необходимая скорость.

### ВНИМАНИЕ

*Будьте внимательны, так как нож перемещается на очень высокой скорости.*

## 14. ПРОВЕРКА

- Отрегулируйте натяжение ремня и кабеля после первых нескольких часов работы, чтобы компенсировать первоначальное ослабление.
- Ненадолго включайте все компоненты машины, чтобы обнаружить какие-либо неправильные шумы или перегрев.
- Во время первой работы в течение периода избегайте тяжелого использования, чтобы обеспечить надлежащую настройку механических частей.
- Никогда не пренебрегайте техническим обслуживанием после работы и регулярно выполняйте все предписанные проверки.

### **А) ДАВЛЕНИЕ ШИН**

Регулярно проверяйте давление шин. Если оба две шины не накачаны до среднего давления, машина может ехать с уклоном во время работы.

### **В) НАСТРОЙКА КАБЕЛЬНОГО КОНТРОЛЯ**

Чтобы настроить кабели, разместите машину на плоской поверхности, выключите двигатель и отключите провод от свечи зажигания.

#### **В1) КАБЕЛЬ КОНТРОЛЯ НОЖЕЙ**

Убедитесь в отсутствии соприкосновения между верхним концом кабеля и винтом регулирования. Если оно есть, или если кабель растягивается, верните его в идеальное положение, используя соответствующий винт регулирования (рис. 5, поз. А).

Если регулирование с помощью соответствующего винта окажется неэффективным, то ремни, и следовательно двигатель, должны быть отрегулированы. Чтобы выполнить эту операцию см. раздел 14С "ЗАМЕНА И РЕГУЛИРОВКА РЕМНЯ" этого руководства.

## **В2) КАБЕЛЬ ПЕРЕДНЕГО УПРАВЛЕНИЯ**

Убедитесь в отсутствии соприкосновения между верхним концом кабеля и винтом регулирования. Если оно есть, или если кабель растягивается, верните его в идеальное положение, используя соответствующий винт регулирования (рис. 5, поз. А).

Если регулирование с помощью соответствующего винта окажется неэффективным, то ремни, и следовательно двигатель, должны быть отрегулированы. Чтобы выполнить эту операцию см. раздел 14С "ЗАМЕНА И РЕГУЛИРОВКА РЕМНЯ" этого руководства.

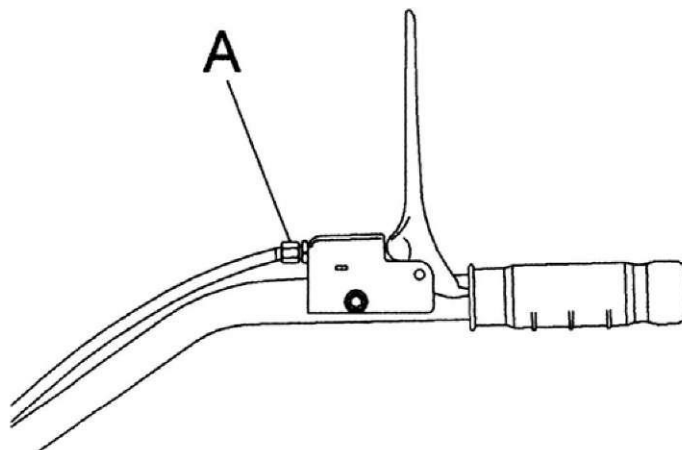

**Рисунок 5**

## **С) ЗАМЕНА И РЕГУЛИРОВКА РЕМНЯ**

Выключите двигатель и отключите провод свечи зажигания перед выполнением любого обслуживания или ремонтных работ с машиной.

Если ремень будет изношен или разорван, его следует заменить следующим образом:

- удалите металлический предохранитель (рис. 6, поз. А), отвинчивая и вынимая винты, изображенные на рисунке 6, поз. В и С.

## **С1) РЕМЕНЬ НОЖА**

Отсоедините шатун (рис. 7, поз. В) сняв гайку и ослабив винт, которые прикрепляет его к рычагу (рис. 7, поз. С)

- После отсоединения шатуна, ремень может соскользнуть (рис. 7, поз. А) повернув вручную соответствующий нижний шкив против часовой стрелки (рис. 7, поз. D).
- Чтобы закрепить новый ремень выполните эту процедуру в обратном заказе.
- Затем убедитесь, что пояс установлен правильно с помощью соответствующего рычага контроля ножей. Когда этот рычаг опущен, а ремень максимально напряжен, расстояние между ремнем и соответствующими направляющими ремня (рис. 7, поз. Е) должно быть приблизительно 2 мм.
- Затем убедитесь в том, что ремень работает правильно, слегка потянув самонатягивающийся кабель стартера при выключенном двигателе и отключенном проводе свечи зажигания. Если все будет работать должным образом, то шкив включит двигатель, не включив при этом ремень.

Если включится ремень слегка отодвиньте двигатель немного назад (по направлению рычагов), пока ремень не станет в правильное положение.

Если включится ремень, нажмите двигатель немного в направлении задней части машины (в направлении рычагов), пока ремень не станет в правильное положение.

**C2) РЕМЕНЬ ПЕРЕДНЕГО КОНТРОЛЯ**

Удалите ремень управления ножами в соответствии с инструкциями, представленными в предыдущем параграфе.

- Удалите нож (рис. 1, поз. G) в соответствии с инструкциями, предоставленными в разделе "Удаление и замена ножа".
- Затем снимите ремень переднего контроля с нижнего шкива, повернув ремень против часовой стрелки (рис. 8, поз. A и B)
- Чтобы установить новый ремень, выполните эту процедуру в обратном порядке.
- Необходимо убедиться в том, что пояс установлен и работает правильно с помощью соответствующего рычага контроля. Когда рычаг опущен, а ремень максимально натянут, расстояние между ремнем и соответствующими направляющими ремня (рис. 8, поз. C) должно быть приблизительно 2 мм.
- Убедитесь в том, что пояс работает правильно, слегка потянув кабель стартера с автоматическим заводом при выключенном двигателе и отсоединенном проводе свечи зажигания. Если все будет работать должным образом, шкив включит двигатель, не включая при этом ремень. Если включится ремень, слегка отодвиньте двигатель немного назад (по направлению рычагов), пока ремень не станет в правильное положение.

**D) РЫЧАГ УПРАВЛЕНИЕ РАБОЧЕГО ТОРМОЗА**

Рабочий тормоз (рис. 9, поз. A) подключен к рычагу переднего контроля (рис. 1, поз. C). С помощью рычага переднего контроля и включения тормоза необходимо убедиться, что есть зазор приблизительно 2 или 3 мм между винтом регулирования и тросом тормоза (рис. 9, поз. B и C).

**ВНИМАНИЕ**

*Если такого зазора нет, следует немедленно восстановить его, в противном случае тормоз не остановит машину, как только передний рычаг контроля будет опущен. Убедитесь в том, что передняя часть тормоза, непосредственно соприкасающаяся со шкивом (рис. 9, поз. D), не изношена, в противном случае необходимо заменить ее.*

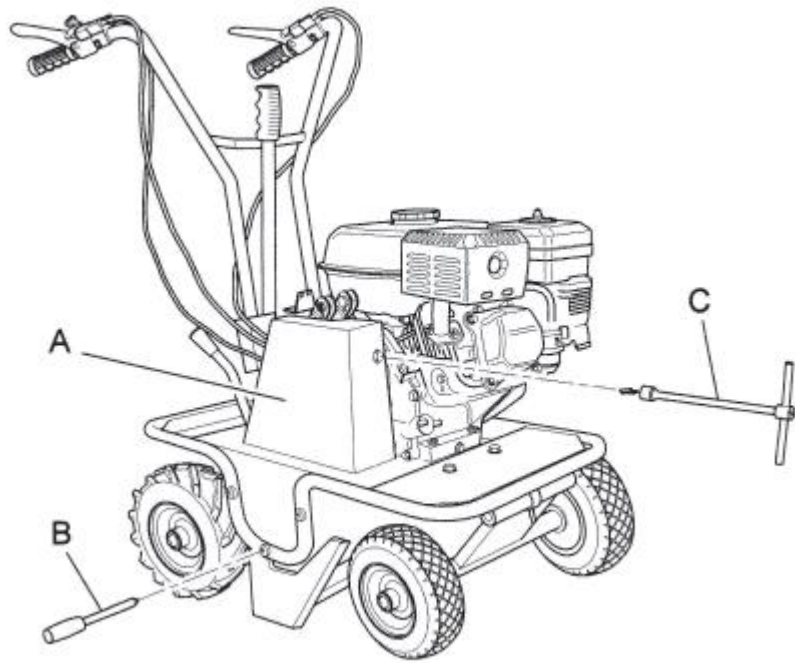

**Рисунок 6**

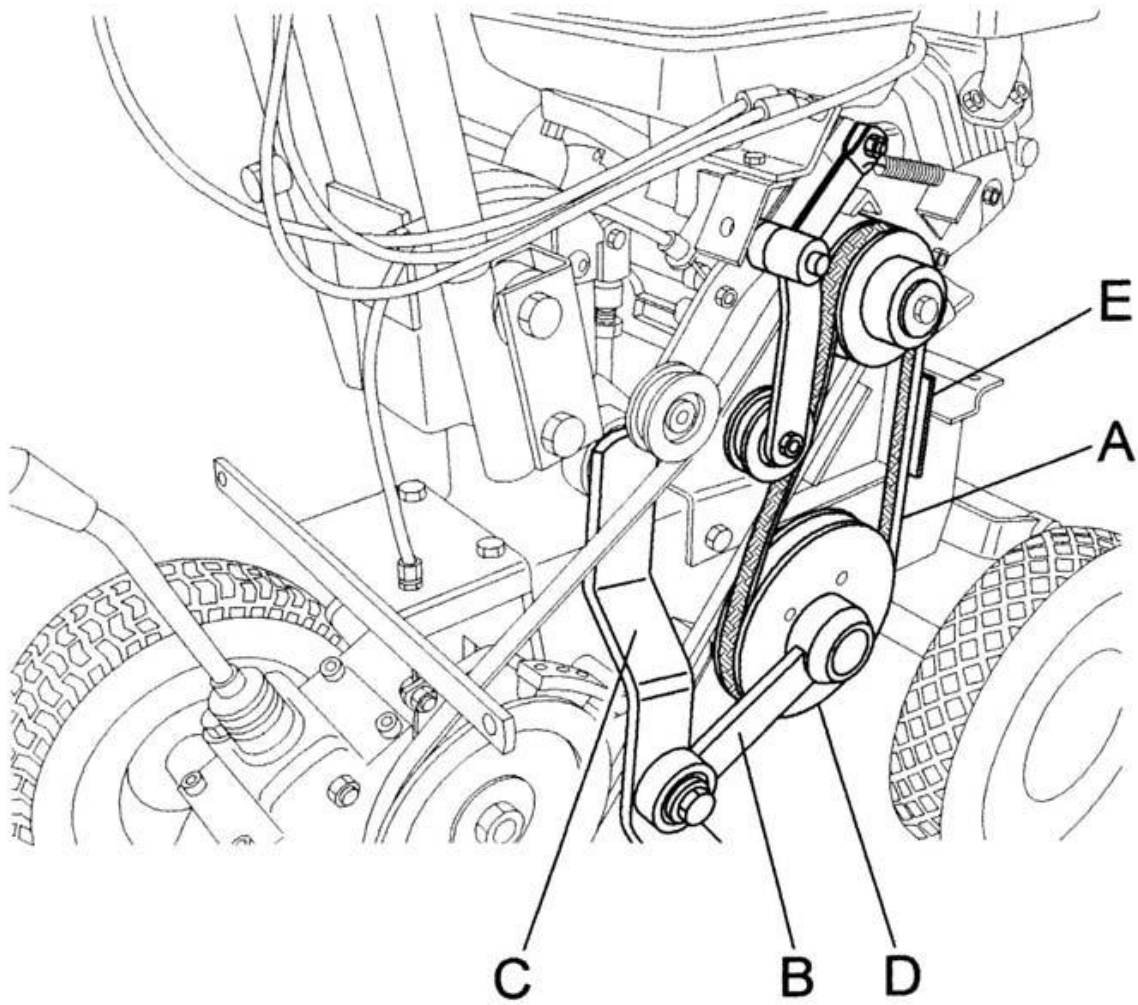

**Рисунок 7**

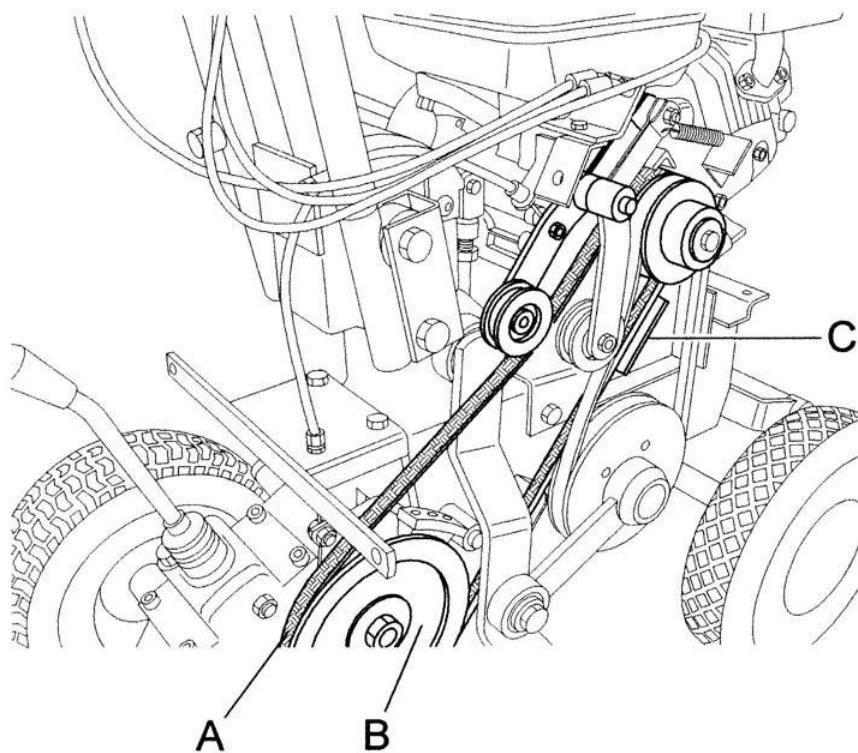

**Рисунок 8**

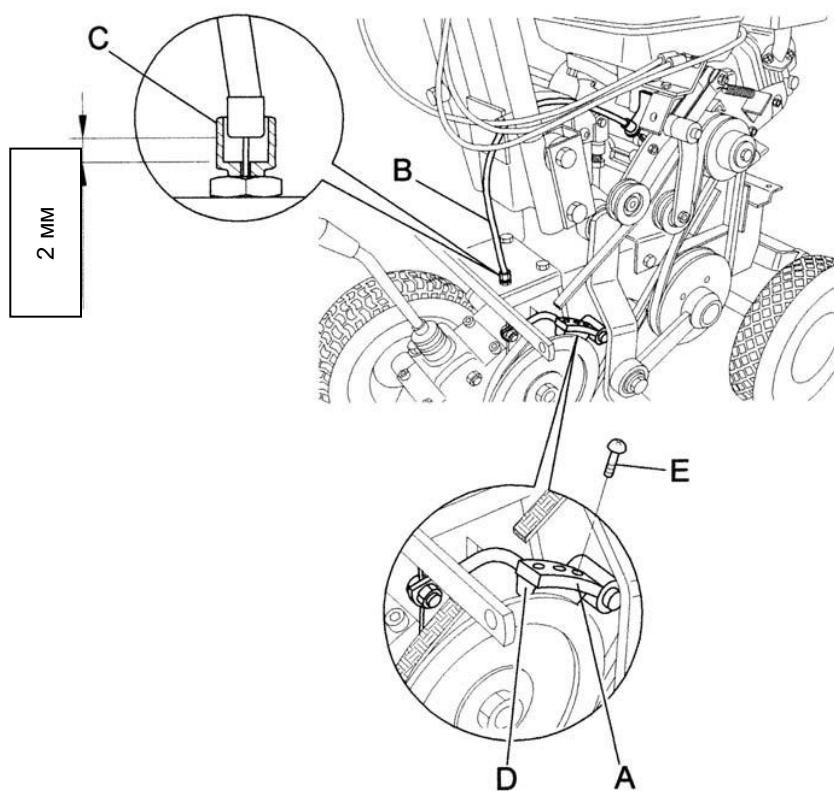

**Рисунок 9**

## Е) ПРОВЕРКА И ЗАМЕНА НОЖА

Перед началом работ всегда проверять состояние ножа. Не забывать выключать двигатель!

- Если во время рабочих операций нож (А рис. 10) попадает на камни или пни, немедленно остановить его и убедиться, что он не погнулся или не сломался. Необходимо заменить повреждённый нож.
- Если нож весьма изношен, покрылся трещинами или изогнулся, он вызывает треск и оставляет объекты снаружи, тем самым рискуя вызвать серьезную аварию.
- Использовать перчатки для обработки в тяжёлом режиме с целью проверки или замены ножа во избежание риска повредить руки.
- Фиксирующие шурупы ножа и соответствующие гайки также подлежат износу. Всегда заменять их одновременно с ножом, используя болты и шурупы той же прочности и типа.
- Нож быстрее изнашивается на сухом, песчаном грунте. В таких условиях его следует чаще менять.

### Для устранения ножа выполнить следующее:

1. Выключить двигатель и отсоединить провод свечи зажигания.
2. Настроить максимальную высоту среза.
3. Проверить состояние ножа.

Проверить, не покрылся ли трещинами, не изогнулся ли, не изнашивался ли чрезмерно или не сломан ли нож.



Рисунок 10

## 15. ТЕХНИЧЕСКОЕ ОБСЛУЖИВАНИЕ И ХРАНЕНИЕ

Необходимо, чтобы все операции на машине осуществлял исключительно уполномоченный персонал.

- При проверке, настройке или обслуживании машины всегда выключать двигатель.
- Позволить машине остыть перед осмотром.
- Всегда точно устанавливать и поддерживать крышку в неповреждённом состоянии (F рис. 1). В случае повреждения отремонтировать крышку до следующего использования машины.
- Убедиться, что все предохранительные приспособления вращающихся и подвижных частей находятся на месте.
- Для большей безопасности при замене ножа одновременно заменять все фиксирующие шурупы и гайки, как описано в пункте D раздела 14.
- Проверить топливопроводы, которые необходимо заменить в случае повреждения или максимум через три года вместе с фиксирующими поясами. Старые проводы могут пропускать топливо.
- Проверять и регулярно настраивать управление муфтой переднего хода, управление сцеплением ножа, акселератор.
- Накрыть машину полотном после охлаждения двигателя и глушителя.
- Строго запрещается размещать/ оставлять без присмотра на дёрнорезе какие-либо потенциально опасные предметы, которые могут подвергнуть риску безопасность людей или машины.
- Поддерживать машину в хорошем и чистом состоянии; не оставлять её снаружи под влиянием суровых погодных условий.
- После использования машина хранить её в месте, недоступном для детей. Всегда позволять, чтобы машина могла остыть перед её уборкой.
- После использования машины хранить её в месте, в котором пары топлива не достигают открытого огня или искр.
- В случае длительного неиспользования полностью опорожнить топливный бак.

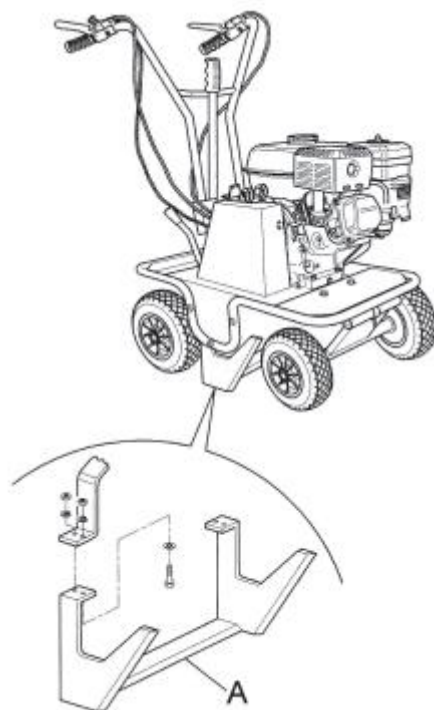
Использование машины не требует специального освещения.

Однако рекомендуемое минимальное количество света (например, 200 люксов) является достаточным для того, чтобы иметь возможность прочесть примечания на машине, а также управлять ею без риска, вызываемого недостаточным освещением.

### ПРОВЕРКА И ЗАМЕНА ТРАНСМИССИОННОГО МАСЛА

Проверить уровень трансмиссионного масла, используя соответствующий шуруп уровня масла (C рис. 11). Если масло протекает при устранении такого шурупа, его достаточно в трансмиссии. Если же оно не вытекает, устранить заполняющий наконечник, указанный на A, рис. 11, после чего заправить маслом SAE 90.

Масло следует заменить после первых 20 часов использования, после чего менять его каждые 100 рабочих часов.

Устранить дренажный наконечник, указанный на рис. 11 (см. B) и позволить вытечку всего масла. После повторной установки дренажного наконечника заполнить трансмиссию от заполняющего наконечника трансмиссионным маслом SAE 90.

Повторно плотно установить крышку с целью предотвращения каких-либо вытечек масла.





Рисунок 11

## 16. ОЧИСТКА МАШИНЫ

Выполнять в следующем порядке:

- Выключить двигатель и отсоединить провод свечи зажигания.
- Почистить двигатель и наружную часть машины с помощью тряпки, немного пропитанной маслом.
- Почистить все части машины, особенно пусковой агрегат, воздушный фильтр, выхлопную трубу и карбюратор. Рекомендуется придерживаться инструкций, изложенных в руководстве по использованию двигателя.
- Почистить внутреннюю часть ограждения ремня (F рис. 1) с помощью потока сжатого воздуха.
- Почистить нож (G рис. 1), помыть его под сильной струёй воды сразу после использования во влажном состоянии. При мытье аккуратно накрыть и защитить электрические части двигателя, карбюратор, фильтр воздуха и выхлопную трубу от воды, чтобы предотвратить какие-либо проблемы с двигателем.
- Для очистки зоны ножа следует использовать инструмент (деревянную палку).

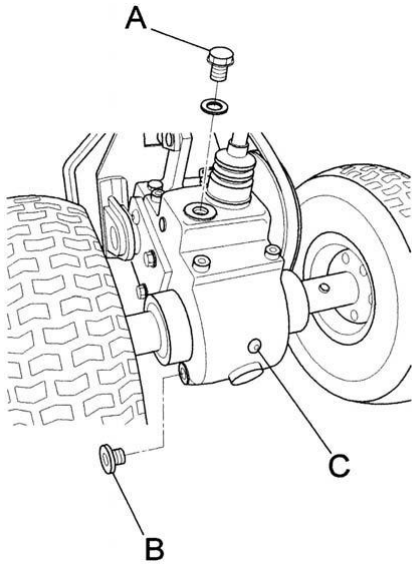
## 17. ДОЛГОСРОЧНЫЕ ПЕРИОДЫ ХРАНЕНИЯ ПО СЕЗОНАМ

С целью хранения дернореза в течение длительных периодов неиспользования следует соблюдать следующее:

- Оставлять машину на ровной, твёрдой и чистой земле.
- Масляный нагар на земле, на которой расположена машина, может вызвать необратимое повреждение шин.
- Отсоединить провод свечи зажигания.
- Аккуратно почистить машину, как описано в разделе 16 (Очистка машины).
- Убедиться, что все шурупы и гайки полностью затянуты.
- Слегка подкрасить краской какие-либо части, которые подверглись воздействию во время использования.
- Хранить машину в чистом и сухом месте.
- Опорожнить топливный бак, следуя инструкциям, указанным в руководстве по использованию двигателя.
- Регулярно проверять давление в шине и настроить его в случае необходимости.
- Смазать все подвижные части и провести любой необходимый ремонт машины.

## 18. ВЫВОД ИЗ ЭКСПЛУАТАЦИИ И ОТБРАКОВКА

После истечения периода эксплуатации дёрнореза пользователь обязан разобрать его, а компоненты устранить согласно директивам ЕЕС или в соответствии с применимым действующим законодательством в его стране, проявляя особую предосторожность во время демонтажа следующих материалов, воздействующих на окружающую среду:

- пластических частей
- резиновых частей
- покрытой электропроводки
- бензинового двигателя
- металлических частей
- токсических веществ

## 19. ТЕХНИЧЕСКАЯ ПОДДЕРЖКА

Необходимо осуществлять плановое техническое обслуживание согласно инструкциям, изложенным в этом Руководстве. По любым вопросам, которые не включены в руководство, а также за технической помощью в целом необходимо связаться со своим дилером, ссылаясь на данные, указанные на табличке с паспортными данными, прикреплённой к машине.

Правильная справочная информация обеспечивает быстрые и точные ответы.

Для быстрой доставки запчастей всегда указывать следующую информацию по заказу:

- модель и серийный номер машины;
- описание и необходимое количество частей.

Что касается помощи с двигателем рекомендуется связаться с сервисным центром, который уполномочен производителем двигателя (см. приложенное руководство по использованию двигателя).

## 20. ГАРАНТИЯ

В случае если машина «LASKI» выходит из строя по причине дефекта материала и/ или продукта, владелец обязан подать претензию по гарантии следующим образом:

- Машину необходимо отвезти дилеру, у которого она была приобретена, или уполномоченному Дилеру «LASKI» по обслуживанию.
- Владелец обязан представить оставшуюся половину Регистрационной карточки гарантии или в случае её отсутствия счёт-фактуру или квитанцию.
- Претензия по гарантии обрабатывается уполномоченным Дилером «LASKI» и подаётся его соответствующему Поставщику на территории. Внимание: Менеджер по обслуживанию. Какие-либо части, заменённые на основании гарантии, необходимо отметить ярлыком и удерживать в течение 90 дней.
- Менеджер распространителя по обслуживанию визирует претензию и подаёт её на рассмотрение компании «LASKI».
- Департамент технического обслуживания компании «LASKI» изучает претензию и вправе потребовать возвращение частей с целью проверки. Компания «LASKI» сообщает о своих заключениях менеджеру распространителя по обслуживанию, от которого была получена претензия.
- Решение Департамента качества/ обслуживания компании «LASKI» принять или отклонить претензию по гарантии является окончательным и обязательным.

**Примечание:** С целью обработки претензии по гарантии необходимо указать модель и серийный номер, которые напечатаны на табличке с серийным номером (см. руководство владельца).

## 21. УСТРАНЕНИЕ НЕИСПРАВНОСТЕЙ

Следующая таблица иллюстрирует некоторые проблемы, которые могут возникнуть во время работы.

Неисправность	Причина	Меры, которые необходимо предпринять
Скольжение ремня	1. Недостаточное натяжение ремня. 2. Слишком большая рабочая глубина. 3. Износ ремня.	1. Отрегулировать натяжение ремня. 2. Сократить рабочую глубину. 3. Заменить ремень.
Машина слишком вибрирует	1. Повреждение ремня. 2. Нож изогнут или поломан.	1. Заменить ремень. 2. Заменить нож.
Двигатель перегружается во время рабочих операций	1. Слишком низкая скорость двигателя. 2. Износ ремня. 3. Слишком высокая скорость переднего хода. 4. Слишком большая рабочая глубина.	1. Максимально ускорить. 2. Заменить нож. 3. Уменьшить скорость переднего хода. 4. Сократить рабочую глубину.

### ДВИГАТЕЛЬ

Неисправность	Причина	Меры, которые необходимо предпринять
Двигатель медленно срабатывает при включении	1. Акселератор не находится в состоянии пуска. 2. Воздушная заслонка не закрыта. 3. Не поступает бензин. 4. Воздушные пузыри или вода внутри топливопроводов. 5. Вязкое масло препятствует вращению. 6. Неисправность заводного механизма или механизма запуска. 7. Слабое состояние свечи зажигания.	1. Переместить акселератор в промежуточное положение. 2. Закрыть воздушную заслонку при холоде. 3. Проверить топливный бак и устранить какую-либо воду или осадок. Убедиться, что кран питания открыт. 4. Проверить провода и пояса. Починить или заменить в случае повреждения. 5. Использовать масло, вязкость которого соответствует температуре. 6. Заменить заводной механизм или механизм запуска. 7. Почистить или заменить свечу зажигания. Отрегулировать расстояние между электродами.
Недостаточная мощность	1. Топливо отсутствует. 2. Воздушный фильтр заблокирован. 3. Эластичные ленты изношены.	1. Дозаправить бак бензином. 2. Очистить воздушный фильтр. 3. Заменить эластичные ленты.
Двигатель останавливается	1. Топливо отсутствует. 2. Кран питания выключен.	1. Дозаправить бак бензином. 2. Открыть кран питания.
Тёмные выхлопные газы	1. Низкосортное топливо. 2. Переизбыток машинного масла.	1. Заменить высокосортным топливом. 2. Восстановить машинное масло до правильного уровня.
Двигатель выделяет тёмный дым, мощность недостаточна	1. Воздушный фильтр заблокирован. 2. Воздушная заслонка открыта не полностью.	1. Почистить воздушный фильтр. 2. Открыть воздушную заслонку полностью.
Синеватые выхлопные газы	1. Переизбыток машинного масла. 2. Эластичные ленты изношены.	1. Восстановить машинное масло до правильного уровня. 2. Заменить эластичные ленты.
Глушитель краснеет из-за перегрева	1. Воздушный фильтр заблокирован. 2. Внутренняя часть пускового приспособления с автоматическим запуском забита травой.	1. Почистить воздушный фильтр. 2. Почистить пусковой корпус пускового приспособления с автоматическим запуском.

В случае возникновения каких-либо трудно разрешимых проблем или при наличии сомнений рекомендуется связаться со своим дилером.



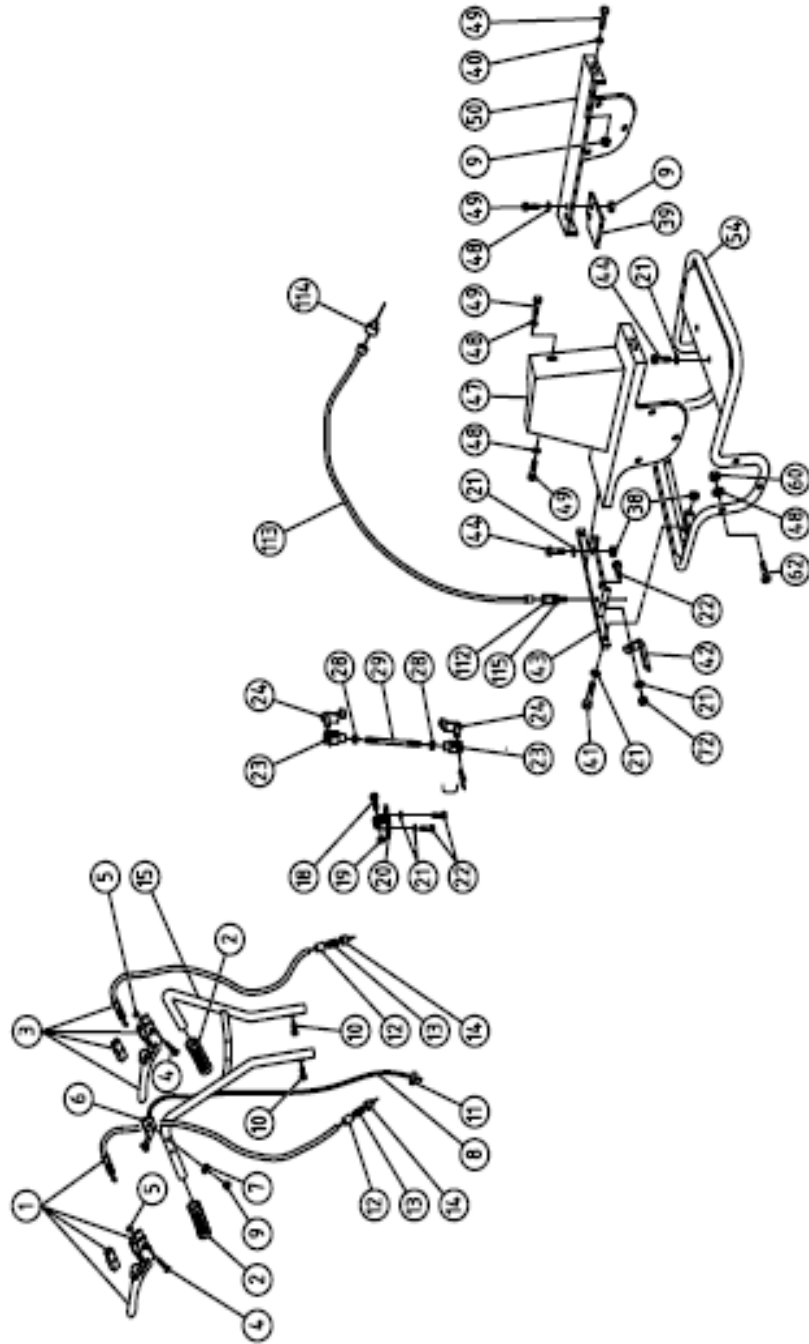

## Спецификация деталей 1/6

001	370252	Рычажное управление (правое)	1
002	370257	Зажим	2
003	370253	Механизм натяжения (левый)	1
004	370107	Шуруп М6х55 UNI 5931	2
005	370255	Стопорная гайка М6 Н6	2
006	370255	Ручной акселератор рычага	1
007	370112	Упругое зажимное кольцо прокладки М6	1
008	370254	Кабель акселератора	1
009	370148	Стопорная гайка М6 Н8	10
010	370281	Колпачковая гайка М10Х20	2
011	370256	Фиксатор акселератора	1
012	370186	Направляющая пружины	2
013	370143	Пружина 10Х25 С Х F	2
014	370187	Направляющая кабеля	2
015	370274	Рукоятка	1
018	370283	Стопорная гайка М10Х50 Р.Ф.	1
019	370149	Стопорная гайка М10	1
020	370248	Регулировка высоты опорного рычага	1
021	370110	Упругое зажимное кольцо прокладки М8	9
022	370126	Колпачковая гайка М8Х16	3
023	370259	Вилка 03216055	2
024	370260	Зажимная вилка	2
028	370146	Гайка М10	2
029	370235	Регулировка высоты связывающей балки	1
038	370125	Стопорная гайка М8	4
039	370280	Останавливающая шестерня обратного хода пластины	1
040	370108	Упругое зажимное кольцо прокладки М6Х18	6
041	370118	Колпачковая гайка М8Х25	2
042	370191	Задняя сторона держателя	1
043	370250	Поддерживающий заслон	1
044	370130	Колпачковая гайка М8Х20	4
047	370268	Защитный ремень	1
048	370112	Упругое зажимное кольцо прокладки М6	10
049	370128	Колпачковая гайка М6Х14	10
050	370269	Сторона ограждения (левая)	1
054	370267	Защитная опорная рама	1
060	370129	Стопорная гайка MS Н6.5	6
062	370152	Винт с крестообразным шлицем MSX30	6
072	370102	Гайка 8 Н 6.5	1
112	370294	Регулировочное приспособление М6 Х 40	1
113	370295	Контрольный кабель тормозного устройства	1
114	370296	Шкот вкладыша	1
115	370297	Гайка М6 Н4	1

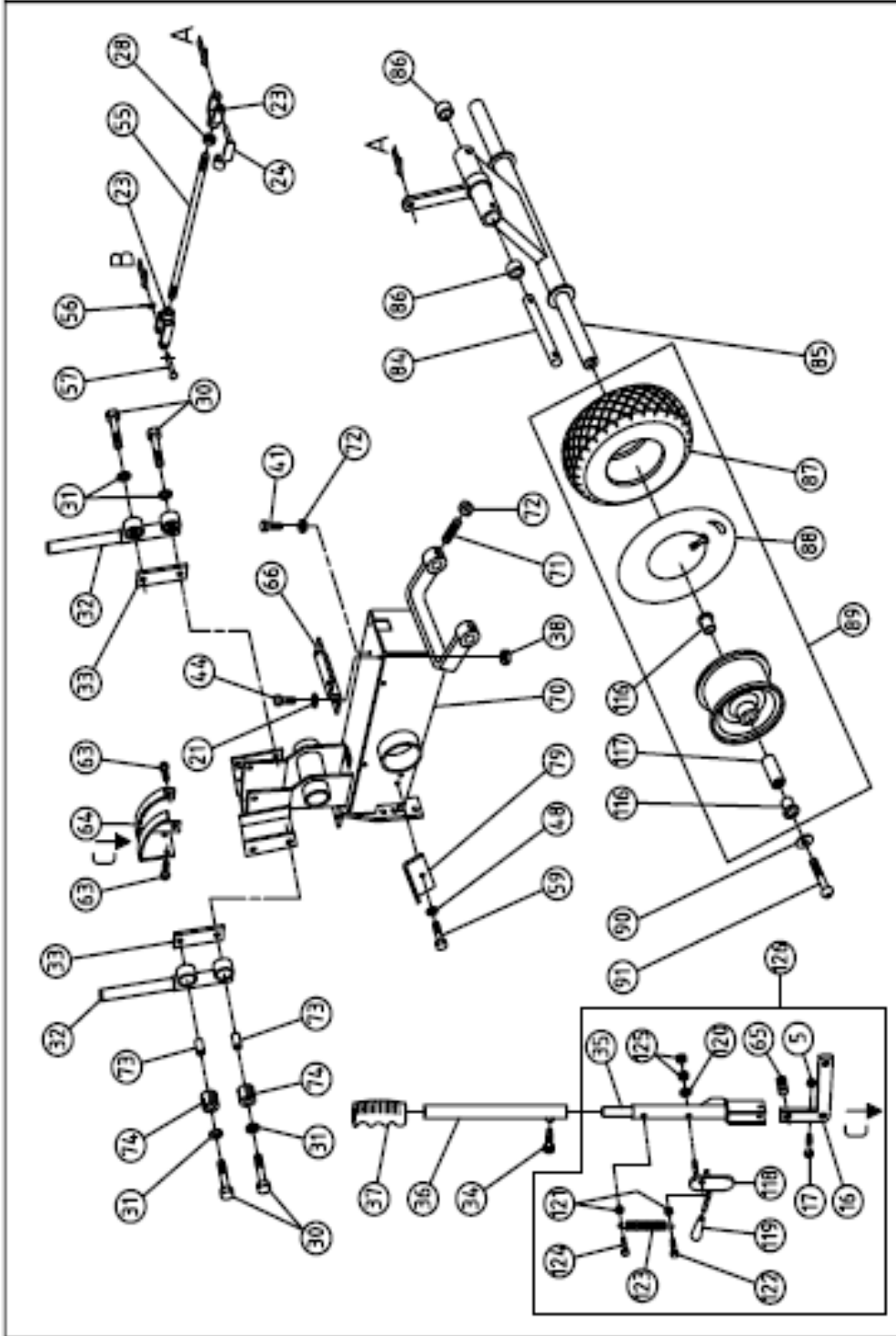

## Спецификация деталей 2/6

005	370107	Стопорная гайка М6 Н6	1
016	370243	Рычаг	1
017	370282	Колпачковая гайка М6Х45 Р.Ф.	1
021	370110	Упругое зажимное кольцо прокладки М8	2
023	370259	Вилка 03216055	2
024	370260	Зажимная вилка	1
028	370146	Гайка М10	1
030	370147	Колпачковая гайка М10Х50 Р.Ф.	4
031	370145	Упругое зажимное кольцо вала М10	4
032	370228	Опорная рукоятка	2
033	370247	Гайка специально для ручной опоры	2
034	370292	Колпачковая гайка М8Х16	1
035	370425	Регулировка высоты рычага	1
036	370275	Рычаг вертикальной настройки растяжения	1
037	370189	Зажим 0 22	1
038	370125	Стопорная гайка М8	2
041	370118	Колпачковая гайка М8Х25	1
044	370130	Колпачковая гайка М8Х20	2
048	370112	Упругое зажимное кольцо прокладки М6	1
055	370236	Соединительная затяжка	1
056	370151	Вал с зубьями М30Х2.5	1
057	370258	Штифт Ø10	1
059	370134	Колпачковая гайка М6Х10	1
063	370111	Круглая головка шурупа М8Х12	4
064	370424	Высота зуба дуги	1
065	370144	Пружина 13Х25	1
066	370251	Передняя защита опоры	1
070	370215	Основной дернорез	1
071	370153	Дюбель М8Х16	2
072	370102	Гайка 8 Н 6.5	3
073	370284	Внутренний бак для вибраций гасителя колебаний 12Х10Х28	4
074	370285	Ручная опора для вибраций гасителя колебаний 30Х12Х28	4
079	370239	Направляющая планка ремня № 1	1
084	370271	Шкворень передней оси	1
085	370218	Полный шкворень передней оси	1
086	370276	Вкладыш с самосмазкой 16Х20Х22	2
087	370206	Шина для переднего колеса Т090700	2
088	370204	Камера шины для переднего колеса	2
089	370401	Переднее стальное колесо 3.00	2
090	370119	Упругое зажимное кольцо прокладки М8Х32	2
091	370126	Колпачковая гайка М8Х16	2
116	370402	Капсула	4
117	370403	Вкладыш роликодержателя	2
118	370426	Блокирующий рычаг	1
119	370427	Пластмассовый маховик 10	1
120	370123	Упругое зажимное кольцо вала М8	1
121	370428	Гайка М5	2
122	370429	Колпачковая гайка М5х14	1
123	370262	Короткое ответвление пружины	1
124	370430	Колпачковая гайка М5х20	1
125	370136	Гайка М8 Н5	2
126	370431	Устройство вертикальной настройки	1



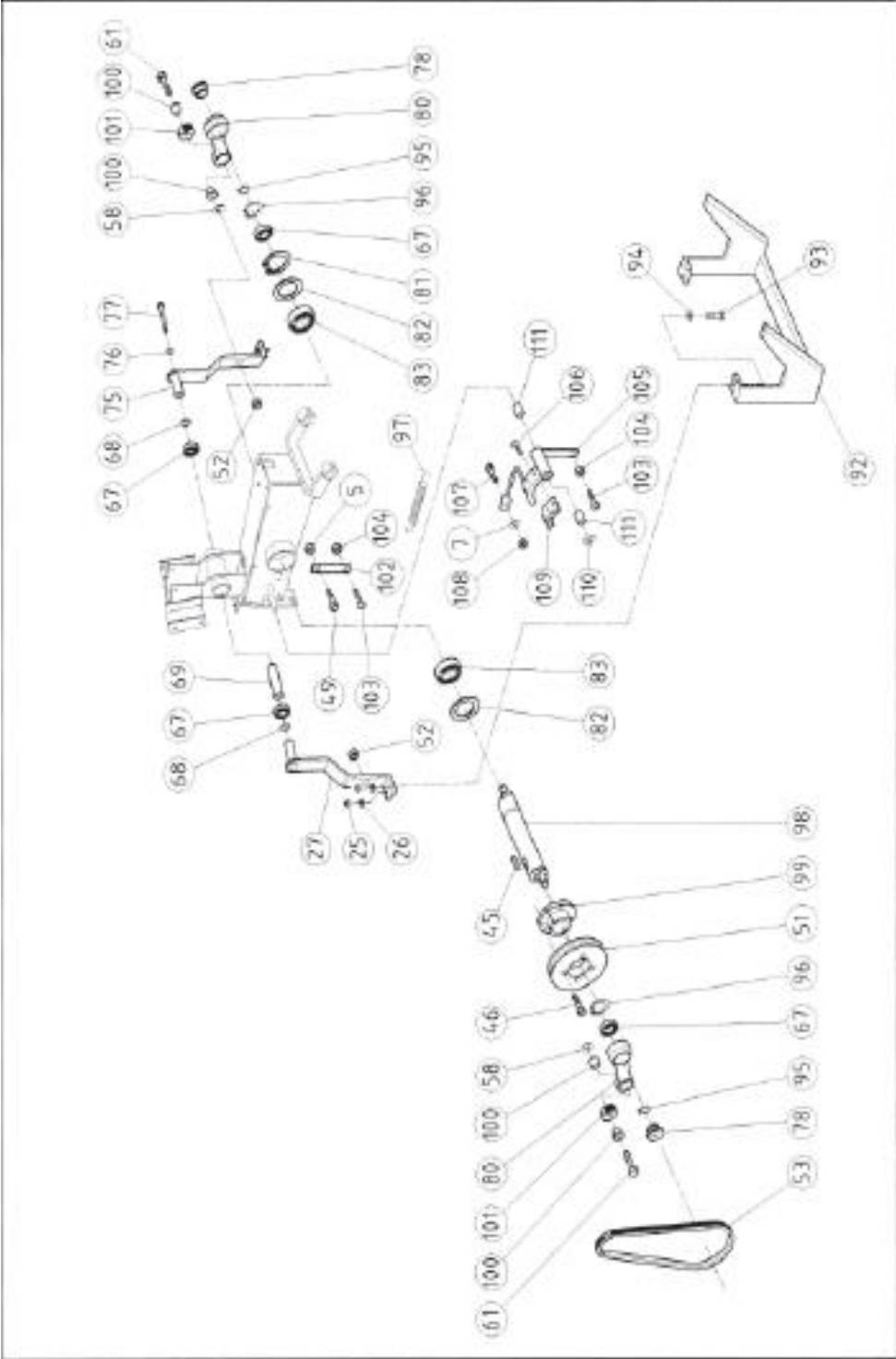

## Спецификация деталей 3/6

005	370107	Стопорная гайка М6 Н6	1
007	370112	Упругое зажимное кольцо прокладки М6	1
025	370136	Гайка М8 Н5	4
026	370407	Упругое зажимное кольцо шайбы-гравёра U 1751 8	4
027	370501	Нож ручного управления (правая)	1
045	370157	Ключ 8X7X25	1
046	370177	Шуруп ALLEN М6 X 25	4
049	370128	Колпачковая гайка М6X14	1
051	370211	Ролик для ручки с кулаком	1
052	370150	Гайка М12	2
053	370197	Короткий ремень XDV48/290	1
058	370124	Упругое зажимное кольцо прокладки М12X24	2
061	370287	Специальный шуруп	2
067	370138	Подшипник 17X40X12 6203-2RS	4
068	370135	Наладка регулировочной шайбы 17X24X0.5	2
069	370232	Вкладыш	1
075	370502	Нож ручного управления (левая)	1
076	370120	Упругое зажимное кольцо зазора М6	1
077	370154	Колпачковая гайка М6X85 P.F.	1
078	370286	Пластмассовая соединительная штанга крышки	2
080	370217	Соединительная штанга	2
081	370155	Внутренний захват кольца E35	1
082	370156	Наладка регулировочной шайбы 35X45X0.5	2
083	370137	Подшипник 35X62X14 6007-2RS	2
092	370279	Огранка ножа	1
093	370408	Шуруп М8X26	4
094	370123	Упругое зажимное кольцо прокладки М8	4
095	370122	Внутренний захват кольца E17	2
096	370166	Внутренний захват кольца 140	2
097	370309	Пружина	1
098	370216	Ручка с кулаком	1
099	370212	Блокируемая ступица барабана	1
100	370231	Полуконус	4
101	370261	Вкладочная резина	2
102	370298	Пружинный крючок	1
103	370299	Круглый шуруп М6 X 16	2
104	370297	Гайка М6 Н4	2
105	370300	Тормоз	1
106	370301	Колпачковая гайка М4 X 14	3
107	370302	Зажим 7 X 20	1
108	370127	Гайка М6	1
109	370303	Вкладочный тормоз	1
110	370173	Радиальное пружинное кольцо D 10	1
111	370304	Самоблокировка вкладыша	2

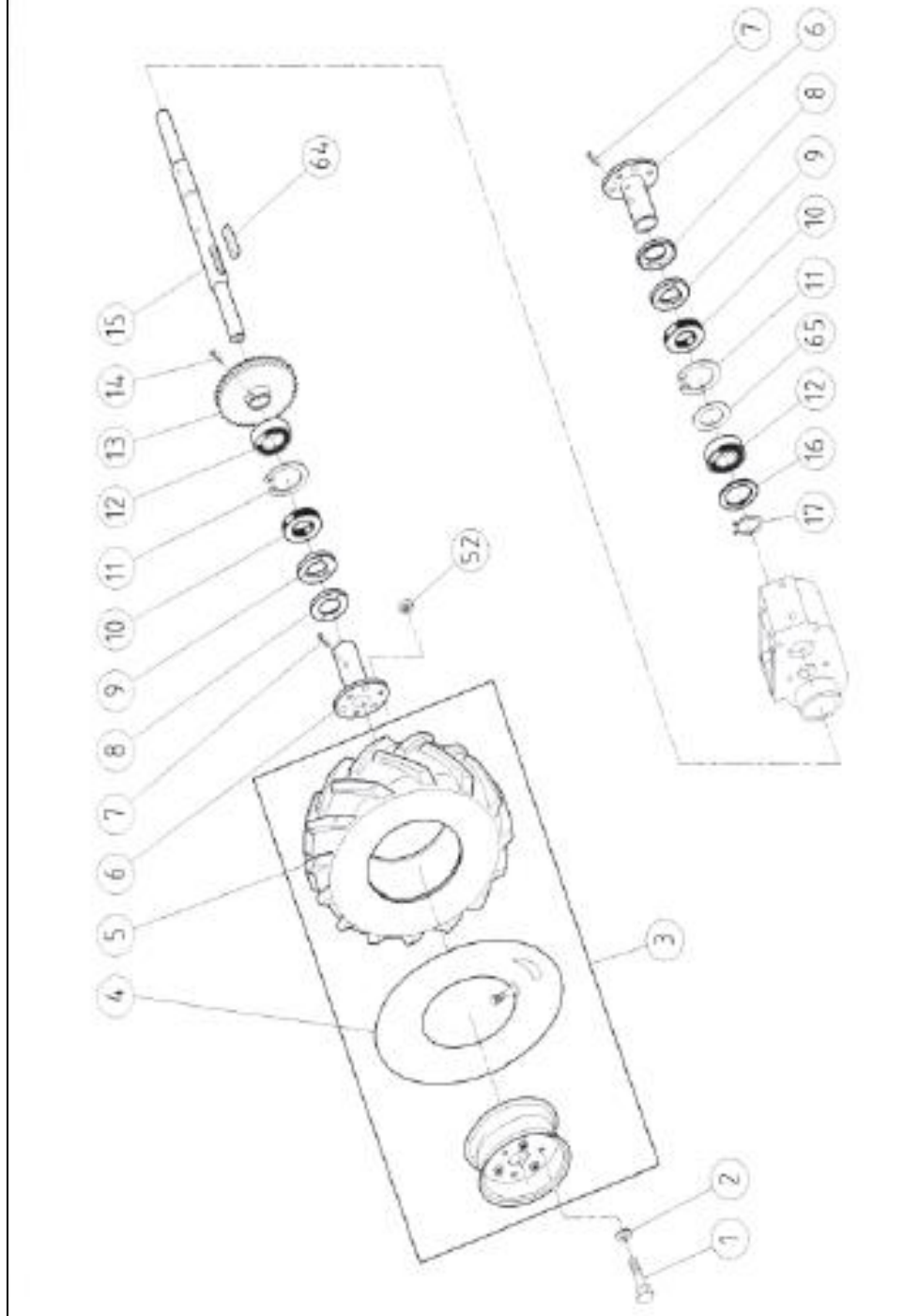

## Спецификация деталей 4/6

001	370126	Колпачковая гайка М8Х16	6
002	370110	Упругое зажимное кольцо прокладки М8	6
003	370194	Заднее колесо 3.00-4 TRACTOR	2
004	370277	Внутреннее заднее колесо TIBE	2
005	370409	Шина 3.00-4 TRACTOR	2
006	370195	Ступица колеса	2
007	370158	Эластичный штифт 10Х40	2
008	370288	Пылезащитная крышка	2
009	370289	Войлочная защита	2
010	370305	Уплотнительное кольцо 25 X 52 X 7	2
011	370114	Внутренне уплотнительное кольцо 152	2
012	370131	Подшипник 25Х52Х15 6205	2
013	370199	Зубчатый редуктор-верхушка	1
014	370180	Дюбель М8Х14	1
015	370196	Задняя ось	1
016	370142	Наладка регулировочной шайбы 25Х35Х1	1
017	370290	Стопорное кольцо Е25	1
052	370136	Гайка М8 Н5	6
064	370170	Ключ 7Х8Х35	1
065	370121	Наладка регулировочной шайбы 42Х52Х0.5	1

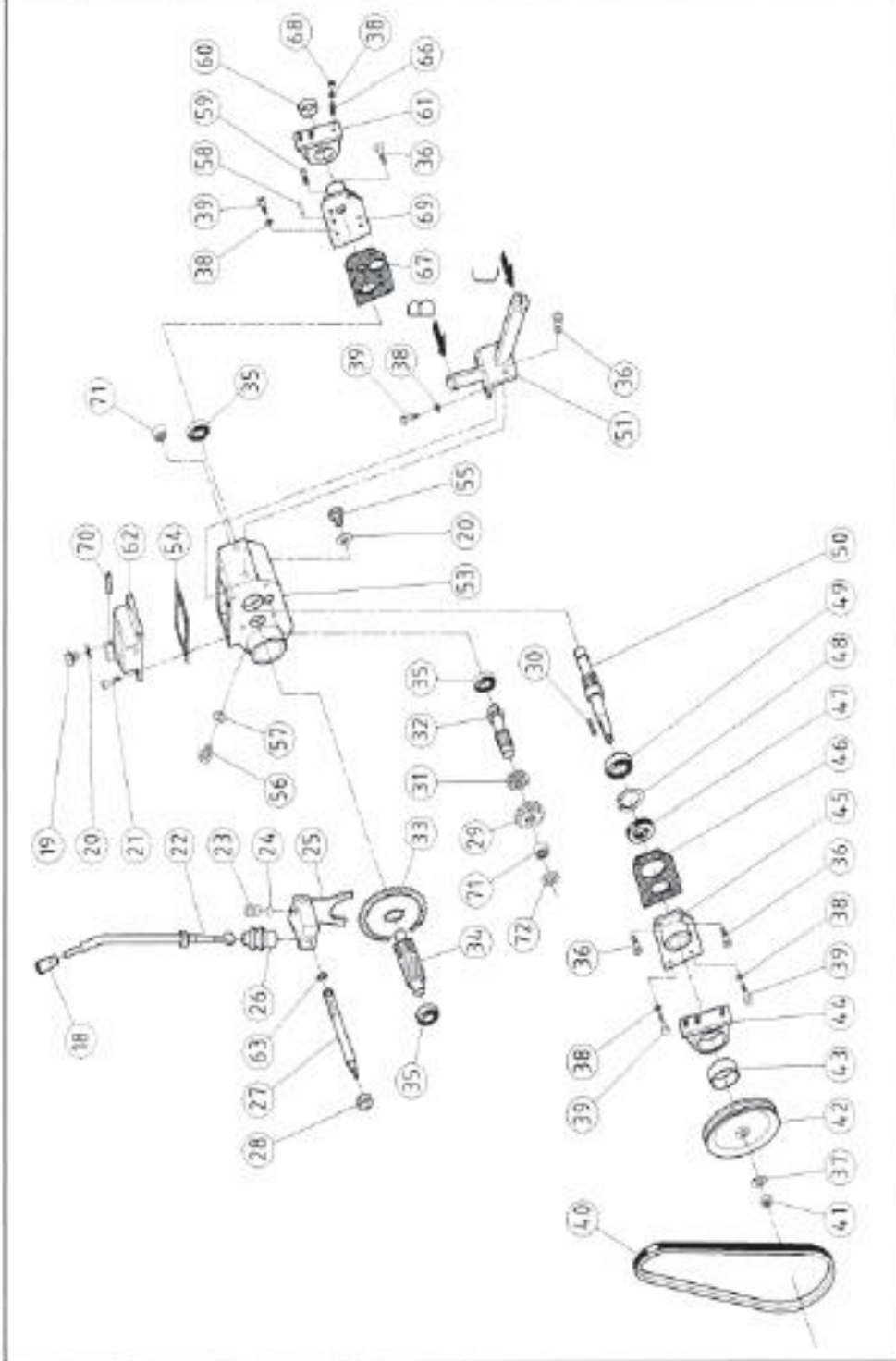

## Спецификация деталей 5/6

018	370182	Пластмассовый маховик Ø 12	1
019	370162	Пластмассовая крышка	1
020	370163	Упругое зажимное кольцо слоя	1
021	370159	Шуруп ALLEN M 8 X 16	4
022	370226	Рычаг включения-выключения сцепления	1
023	370264	Вилка пружинного привода 6X25	1
024	370160	Шар	1
025	370410	1-я – 2-я вилка	1
026	370161	Корпус	1
027	370411	Вилка шестерни	1
028	370125	Стопорная гайка M8	1
029	370412	Привод Z8	1
030	370164	Ключ 5X5X18	1
031	370413	1-я скорость привода	1
032	370414	Ведущая шестерня	1
033	370415	1-я и 2-я скорость привода	1
034	370416	Ведущая шестерня понижающей зубчатой передачи	1
035	370133	Подшипник 15X35X11 6202-2RS	3
036	370104	Колпачковая гайка M8X18	4
037	370124	Упругое зажимное кольцо прокладки M12X24	1
038	370123	Упругое зажимное кольцо вала M8	12
039	370130	Колпачковая гайка M8X20	6
040	370198	Большой ремень 48-430 L443	1
041	370150	Гайка M12	1
042	370213	Чугунный ролик оливкового цвета Ø =150 мм	1
043	370141	Вкладыш с самосмазкой	1
044	370209	Опорная коробка (правая)	1
045	370417	Правая крышка	1
046	370418	Правая уплотнительная крышка	1
047	370168	Уплотнительное кольцо 17X40X7	1
048	370166	Внутреннее уплотнительное кольцо 140	1
049	370179	Подшипник 17x40x16 62203	1
050	370419	Шестерня первой ступени	1
051	370245	Опорная соединительная затяжка	1
053	370420	Коробка приводов	1
054	370242	Уплотнительная крышка	1
055	370190	Металлический колпачок	1
056	370183	Кнопка VTCE M6X08	1
057	370185	Упругое зажимное кольцо слоя M6X10	1
058	370167	Цилиндрический нагель 8X18	2
059	370109	Круглая головка шурупа M8X16	1
060	370140	Вкладыш с самосмазкой РСМ 252820 В	1
061	370210	Опорная коробка (левая)	1
062	370208	Коробка крышки	1
063	370171	Уплотнительное кольцо 108 (8.73 X1.78)	1
066	370291	Фиксатор шурупа M8 UNI 5911	6
067	370421	Левая уплотнительная крышка	1
068	370102	Гайка 8 Н 6.5	6
069	370422	Левая крышка	1
070	370169	Цилиндрический нагель 6X35	1
071	370423	Подшипник роликдержателя НК 1412	2

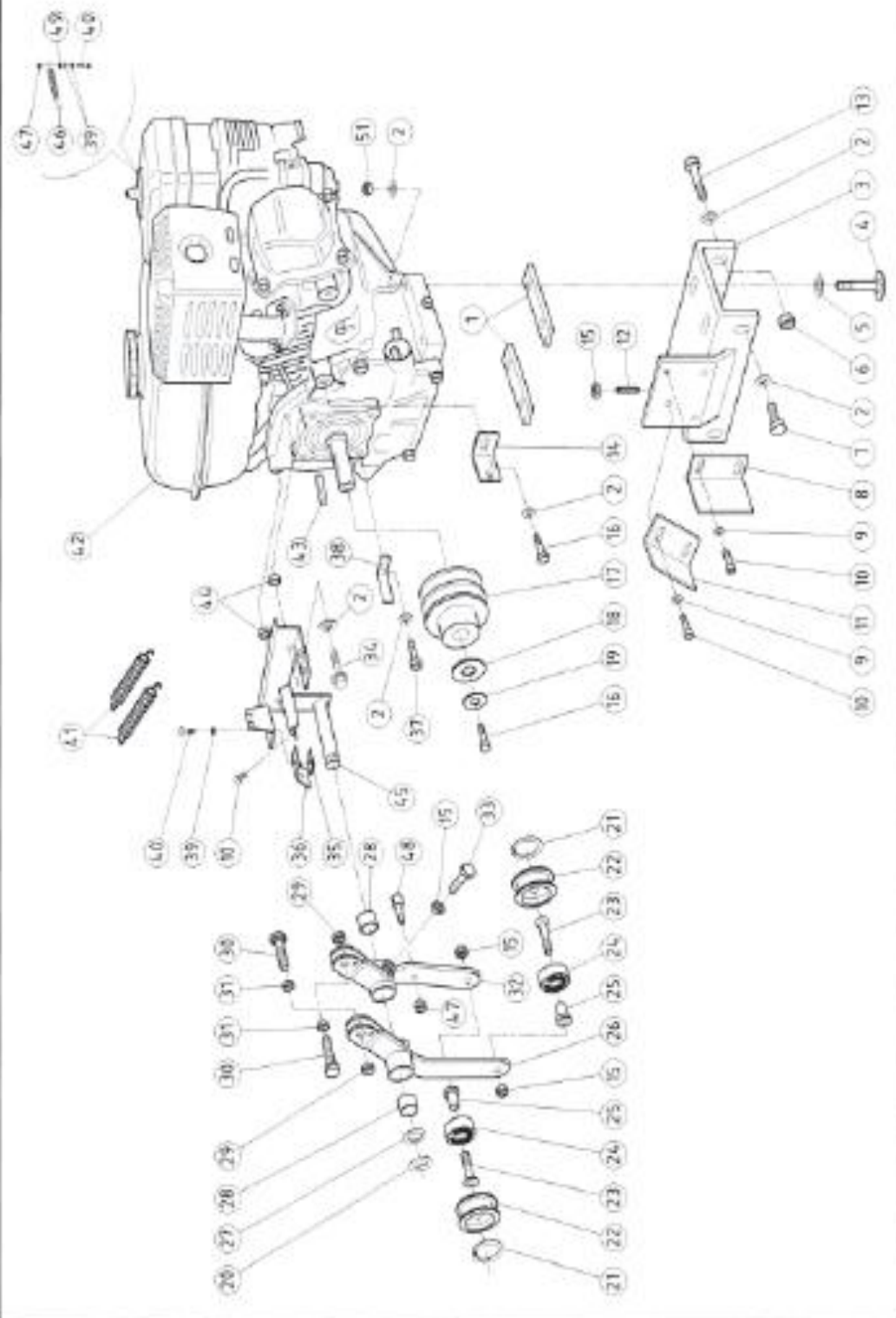

## Спецификация деталей 6/6

001	370193	Регулировочная шайба двигателя 20X6	2
002	370110	Упругое зажимное кольцо прокладки М8	8
003	370234	Опора двигателя	1
004	370172	Шуруп ТТQST 8X40	4
005	370175	Кольцевой промывной аппарат М24	4
006	370125	Стопорная гайка М8	2
007	370126	Колпачковая гайка М8X16	2
008	370238	Направляющий ремень № 1	1
009	370113	Упругое зажимное кольцо прокладки М5	4
010	370106	Шуруп ALLEN М5X8	5
011	370237	Направляющий ремень	1
012	370176	Дюбель М8X35	1
013	370130	Колпачковая гайка М8X20	2
014	370266	Опорный направляющий держатель	1
015	370136	Гайка М8 Н5	4
016	370181	Шуруп 5/16 X3/4 мм 19	2
017	370214	Отдел Н шкива двигателя	1
018	370119	Упругое зажимное кольцо прокладки М8X32	1
019	370123	Упругое зажимное кольцо вала М8	1
020	370173	Радиальное пружинное кольцо D 10	1
021	370117	Внутренний захват кольца 132	2
022	370219	Зажимающий вращающийся цилиндр	2
023	370103	Колпачковая гайка М8X25	2
024	370116	Подшипник 12X32X10 6201 2RS	2
025	370221	Вкладыш подшипника	2
026	370223	Ремень натяжного приспособления	1
027	370101	Наладка регулировочной шайбы 12.2X24X0.8	1
028	370115	Вкладыш с самосмазкой	2
029	370127	Гайка М6	2
030	370220	Зажим	2
031	370188	Зажимное фиксирующее устройство	2
032	370246	Резьбовой ремень натяжного приспособления	1
033	370273	Шурупное натяжное приспособление	1
034	370306	Колпачковая гайка М8X40	2
035	370270	Специальная гайка 1	1
036	370265	Фиксирующая защитная скоба	1
037	370184	Колпачковая гайка 5/16-24 X 5/8	1
038	370192	Передняя скоба 15X3	1
039	370112	Упругое зажимное кольцо прокладки М6	2
040	370128	Колпачковая гайка М6X14	2
041	370262	Короткое ответвление пружины	2
042	600115	Двигатель HONDA 5.5 GX160K1QX2	1
043	370174	Ключ 4.8X4.8X32	1
044	370222	Фиксирующее устройство	2
045	370225	Опорное натяжное устройство	1
046	370263	Короткое ответвление пружинного акселератора	1
047	370107	Стопорная гайка М6 Н6	2
048	370307	Проволочный зажим барабана	1
049	370297	Гайка М6 Н4	1
050	370102	Гайка 8 Н 6.5	4